

## Paramotore in tubi d'acciaio Argento - 96781851BA Paramotore in tubi d'acciaio Nero - 96781851BB



In ottica di sostenibilità, Ducati consiglia di visualizzare questa istruzione su supporto digitale. Qualora risultasse necessario stampare l'istruzione procedere con i seguenti steps: 1) Effettuare il download dell'istruzione. 2) Aprire il file PDF con un software adeguato. 3) Selezionare la lingua. 4) Stampare.

### Simbologia

Per una lettura rapida e razionale sono stati impiegati simboli che evidenziano situazioni di massima attenzione, consigli pratici o semplici informazioni. Prestare molta attenzione al significato dei simboli, in quanto la loro funzione è quella di non dovere ripetere concetti tecnici o avvertenze di sicurezza. Sono da considerare, quindi, dei veri e propri "promemoria". Consultare questa pagina ogni volta che sorgeranno dubbi sul loro significato.



#### Attenzione

La non osservanza delle istruzioni riportate può creare una situazione di pericolo e causare gravi lesioni personali e anche la morte.



#### Importante

Indica la possibilità di arrecare danno al veicolo e/o ai suoi componenti se le istruzioni riportate non vengono eseguite.



#### Note

Fornisce utili informazioni sull'operazione in corso.

### Riferimenti

I particolari evidenziati in grigio e riferimento numerico (Es. ①) rappresentano l'accessorio da installare e gli eventuali componenti di montaggio forniti a set.

I particolari con riferimento alfabetico (Es. Ⓐ) rappresentano i componenti originali presenti sul motoveicolo.

Tutte le indicazioni destro o sinistro si riferiscono al senso di marcia del motociclo.

### Avvertenze generali



#### Attenzione

Le operazioni riportate nelle pagine seguenti devono essere eseguite da un tecnico specializzato o da un'officina autorizzata Ducati.



#### Attenzione

Le operazioni riportate nelle pagine seguenti se non eseguite a regola d'arte possono pregiudicare la sicurezza del pilota.



#### Note

Documentazione necessaria per eseguire il montaggio del Set è il Manuale Officina, relativo al modello di moto in vostro possesso.



#### Note

Nel caso fosse necessaria la sostituzione di un componente del set consultare la tavola ricambi allegata.

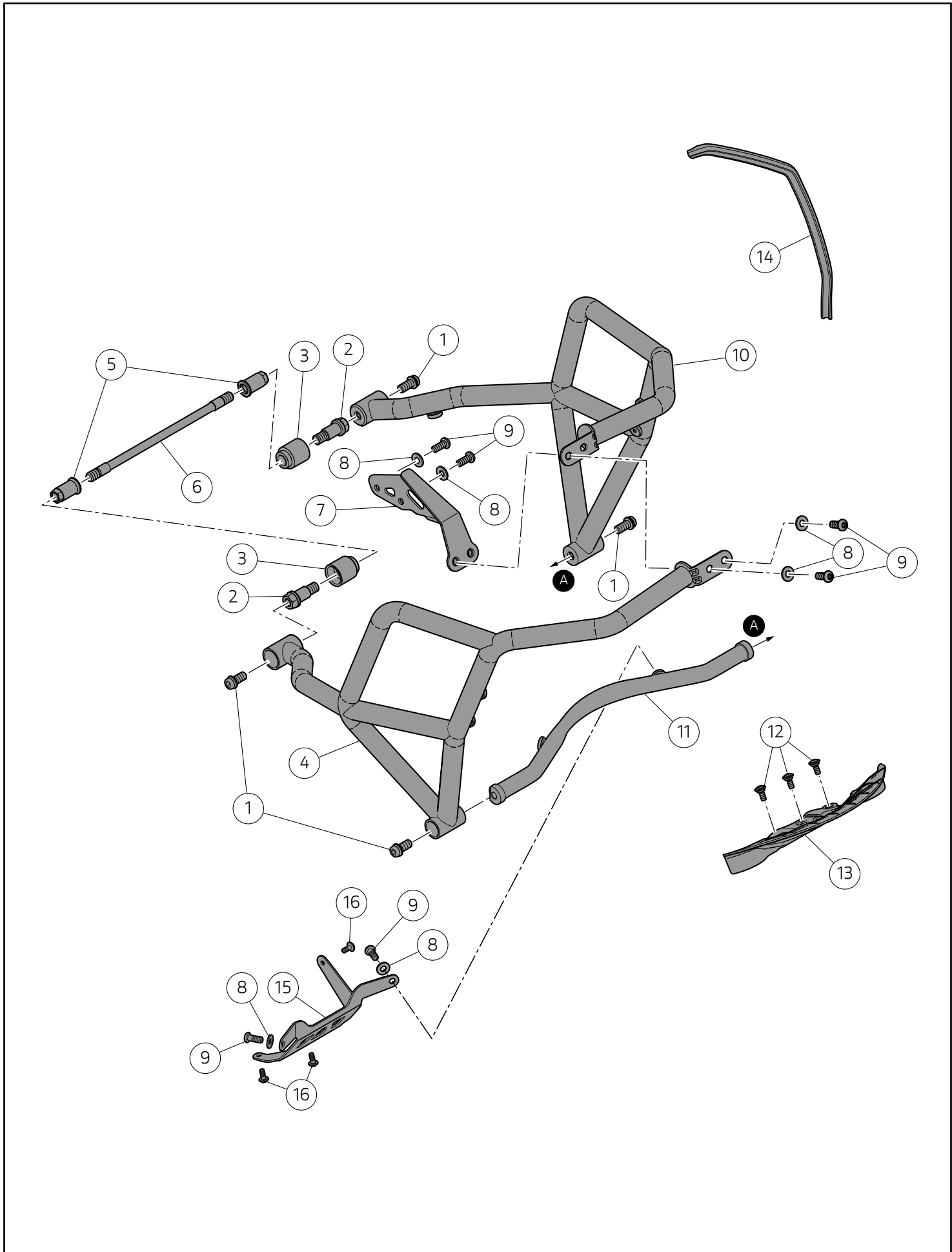

**Importante**

I componenti del Set possono essere soggetti ad aggiornamenti; consultare il DCS (Dealer Communication System) per avere informazioni sempre aggiornate.

**Attenzione**

Prima di procedere con l'installazione dell'accessorio, verificare la completezza del set e la conformità di ogni singolo componente.

Pos.	Cod.	Denominazione	Q.tà
1	77157523B	Vite TCEIF M10x20	4
2	97611641AA	Vite speciale M/F M12 M10	2
3	97611651A	Gommino	2
4	96711921AA	Protezione laterale destra argento	1
4	96711921AB	Protezione laterale destra nera	1
5	75011851AA	Dado speciale	2
6	7791A161AA	Vite telaio motore	1
7	96711951AA	Staffa anteriore argento	1
7	96711951AB	Staffa anteriore nera	1
8	85212031A	Rosetta 8,2x18x2	6
9	72010513C	Vite TBTI M8x20	6
10	96711931AA	Protezione laterale sinistra argento	1
10	96711931AB	Protezione laterale sinistra nera	1
11	96711941BA	Traverso inferiore argento	1
11	96711941BB	Traverso inferiore nero	1
12	77211221B	Vite speciale TCEI M6x12	3
13	97111571A	Paraspruzzi base di sterzo	1
14	-	Guaina in gomma	1
15	96712431AA	Staffa inferiore argento	1
15	96712431AB	Staffa inferiore nera	1
16	77214031A	Vite TBEI M6x14	3

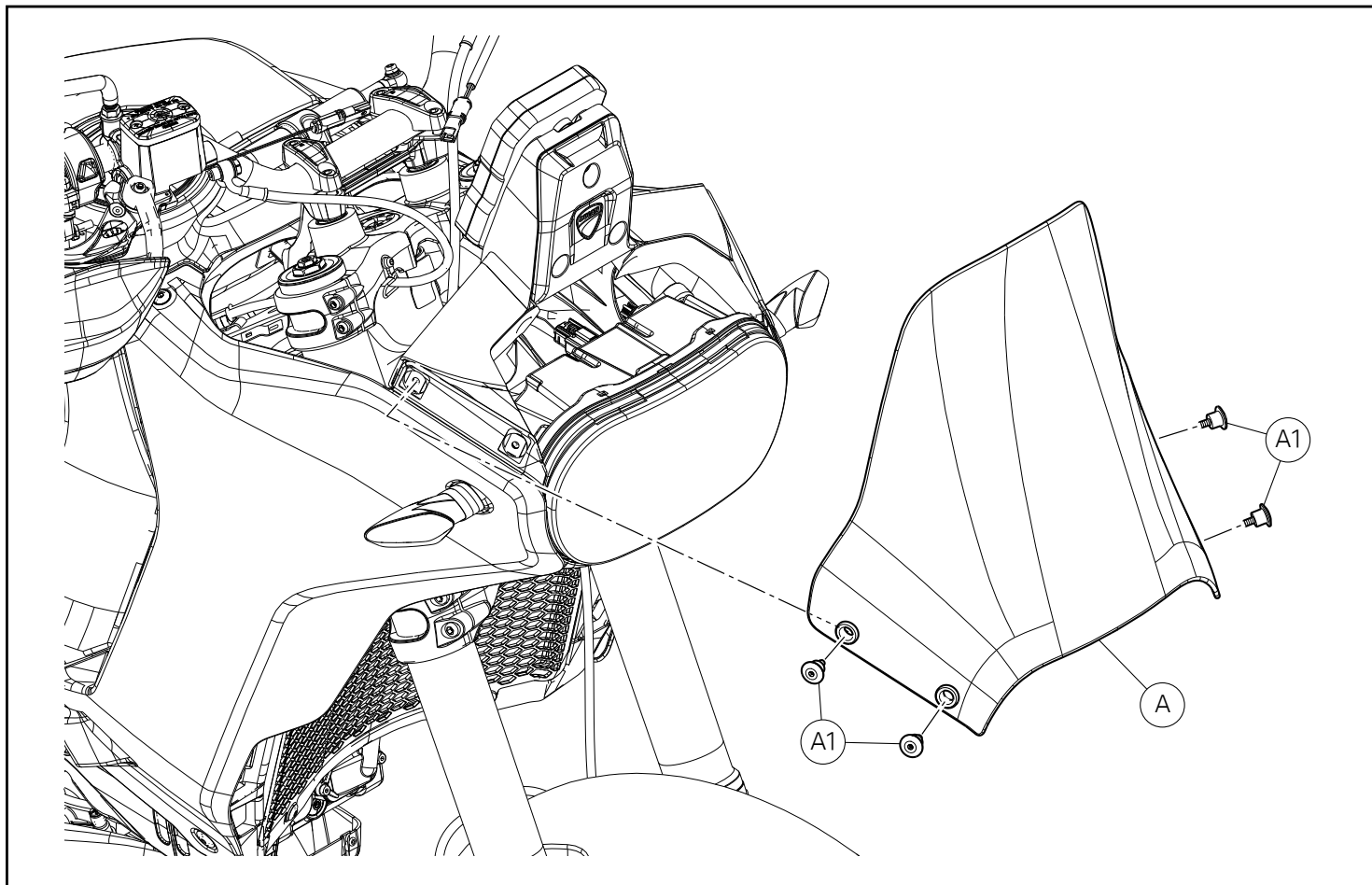

## Smontaggio componenti originali

### Smontaggio parabrezza

- Svitare e rimuovere le n.4 viti (A1) di fissaggio parabrezza (A).
- Rimuovere il parabrezza (A).
- Recuperare i n.4 gommini (A2).

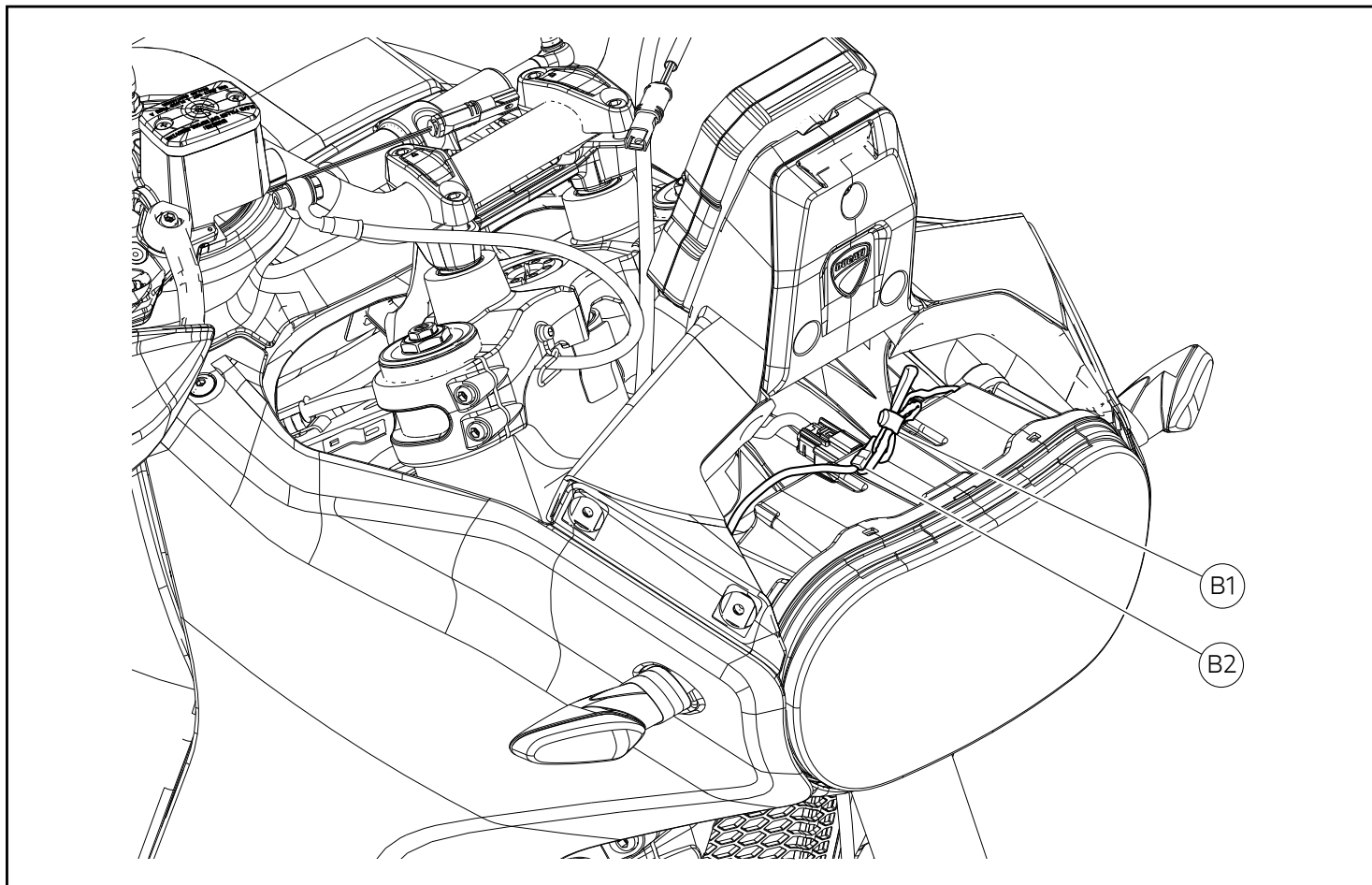

### Smontaggio carene anteriori

- Rimuovere la fascetta in gomma (B1).
- Scollegare il connettore indicatore di direzione anteriore destro (B2).

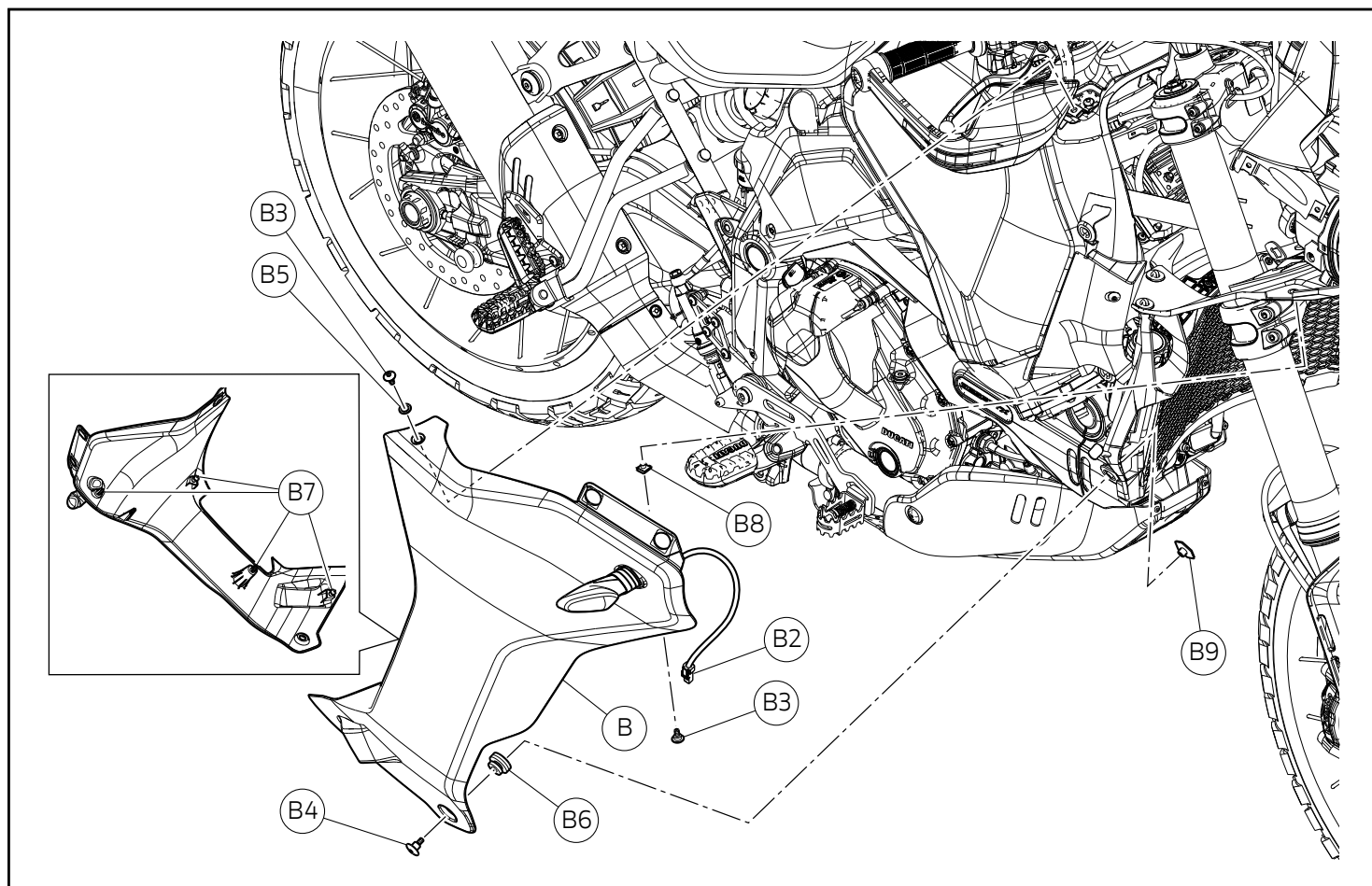

- Svitare e rimuovere le n.2 viti (B3).
- Tenendo bloccata la boccola filettata (B9) svitare e rimuovere la vite (B4).
- Rimuovere la carena anteriore destra (B) sganciando i n.4 perni (B7).
- Recuperare la rosetta (B5).
- Recuperare la clip (B8).
- Recuperare il gommino (B6).
- Recuperare la boccola filettata (B9).
- Ripetere l'intera operazione per la carena anteriore sinistra.

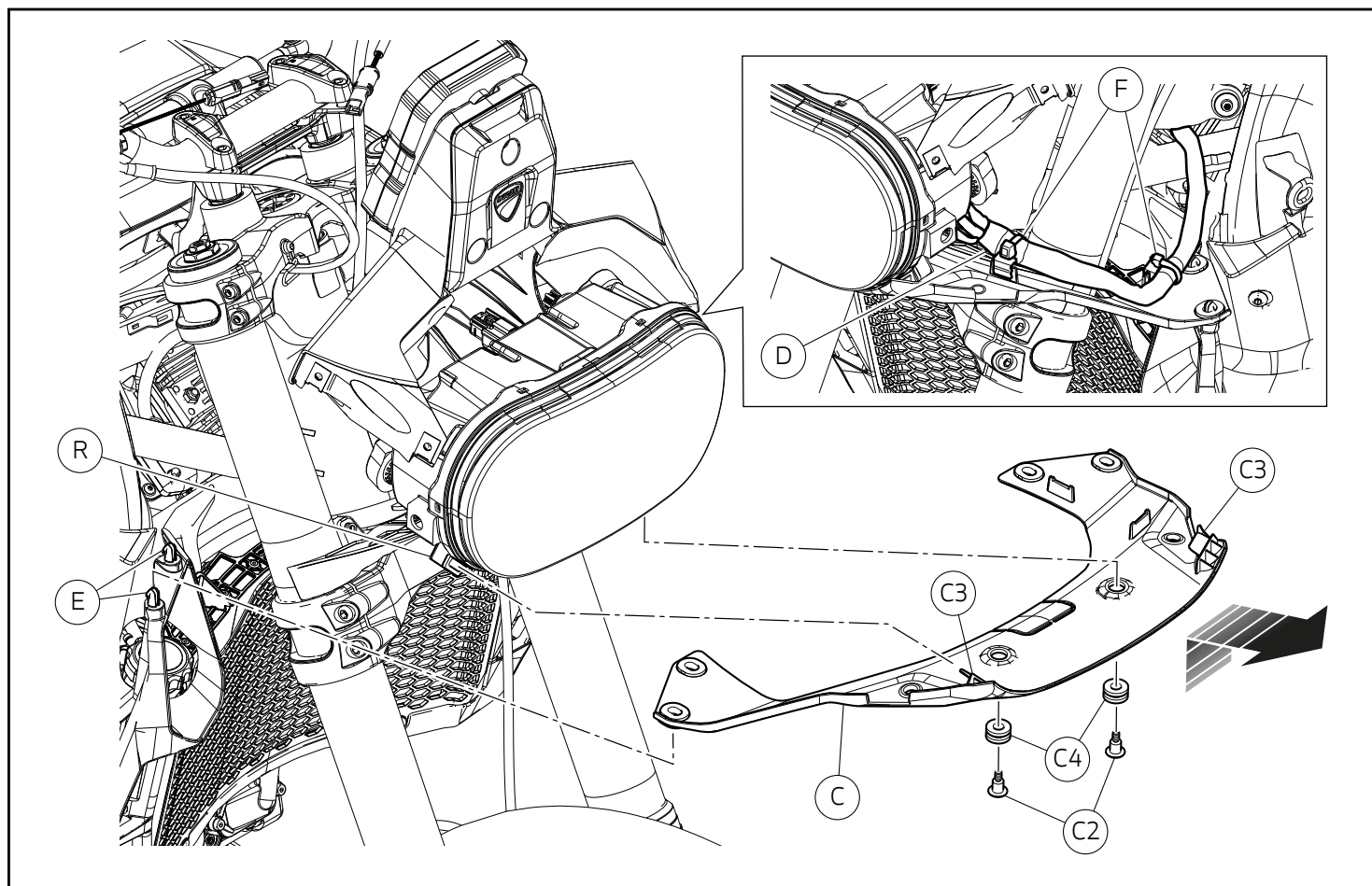

### Smontaggio cover inferiore proiettore

- Rimuovere le n.2 fascette (F) per liberare il cablaggio (D).
- Svitare e rimuovere le n.2 viti (C2).
- Operando dai entrambi i lati del motoveicolo sollevare e liberare la cover inferiore proiettore (C) dai n.4 perni (E).
- Rimuovere la cover inferiore proiettore (C) tirandola verso l'anteriore motoveicolo liberando le due alette (C3) dalle n.2 sedi fanale anteriore (R) come mostrato in figura.
- Recuperare i n.2 gommini (C4).

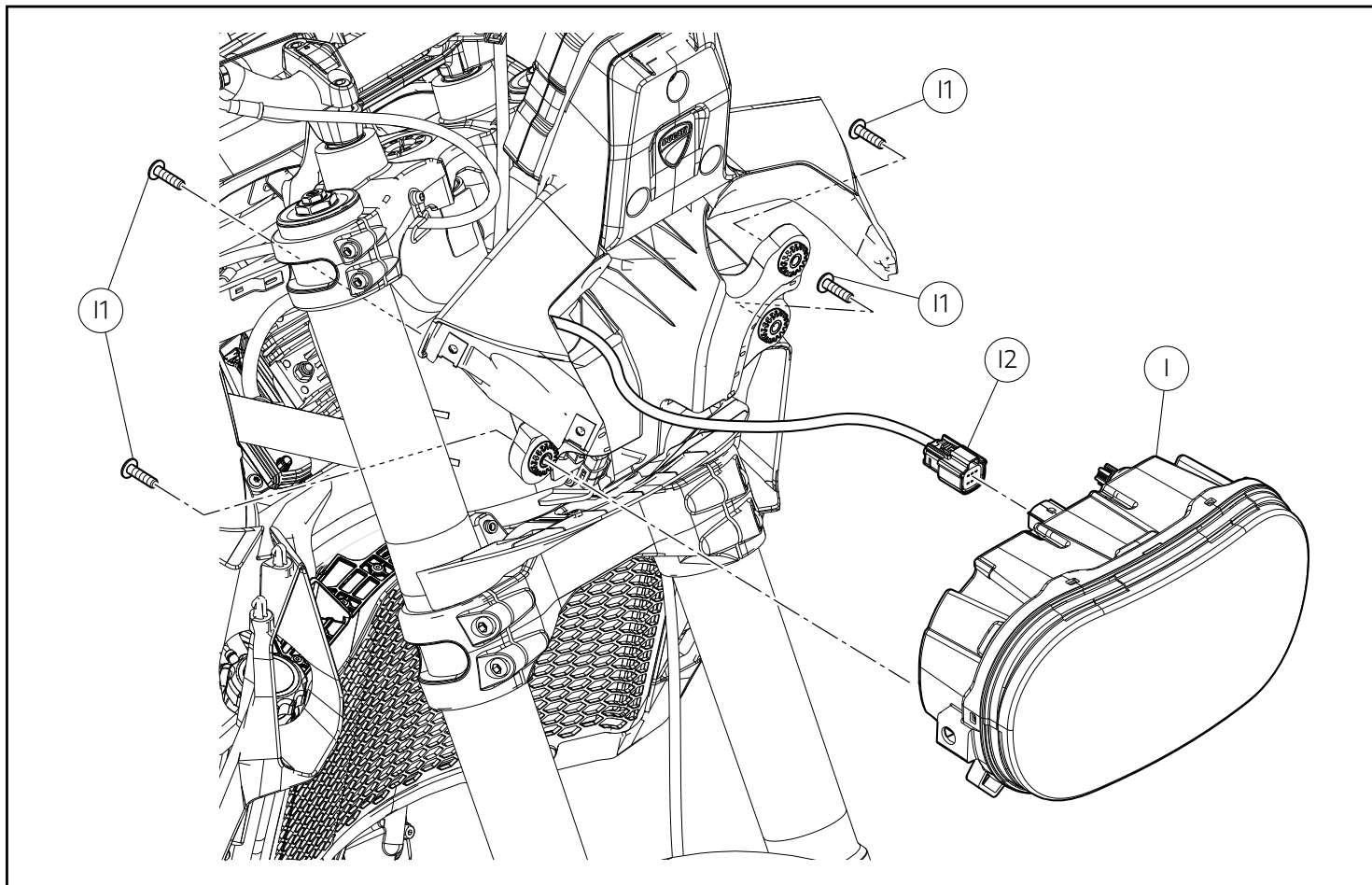

### Smontaggio fanale anteriore

- Svitare e rimuovere le n.4 viti (I1).
- Scostare il fanale anteriore (I) e scollegare il connettore (I2).
- Rimuovere il gruppo fanale (I).



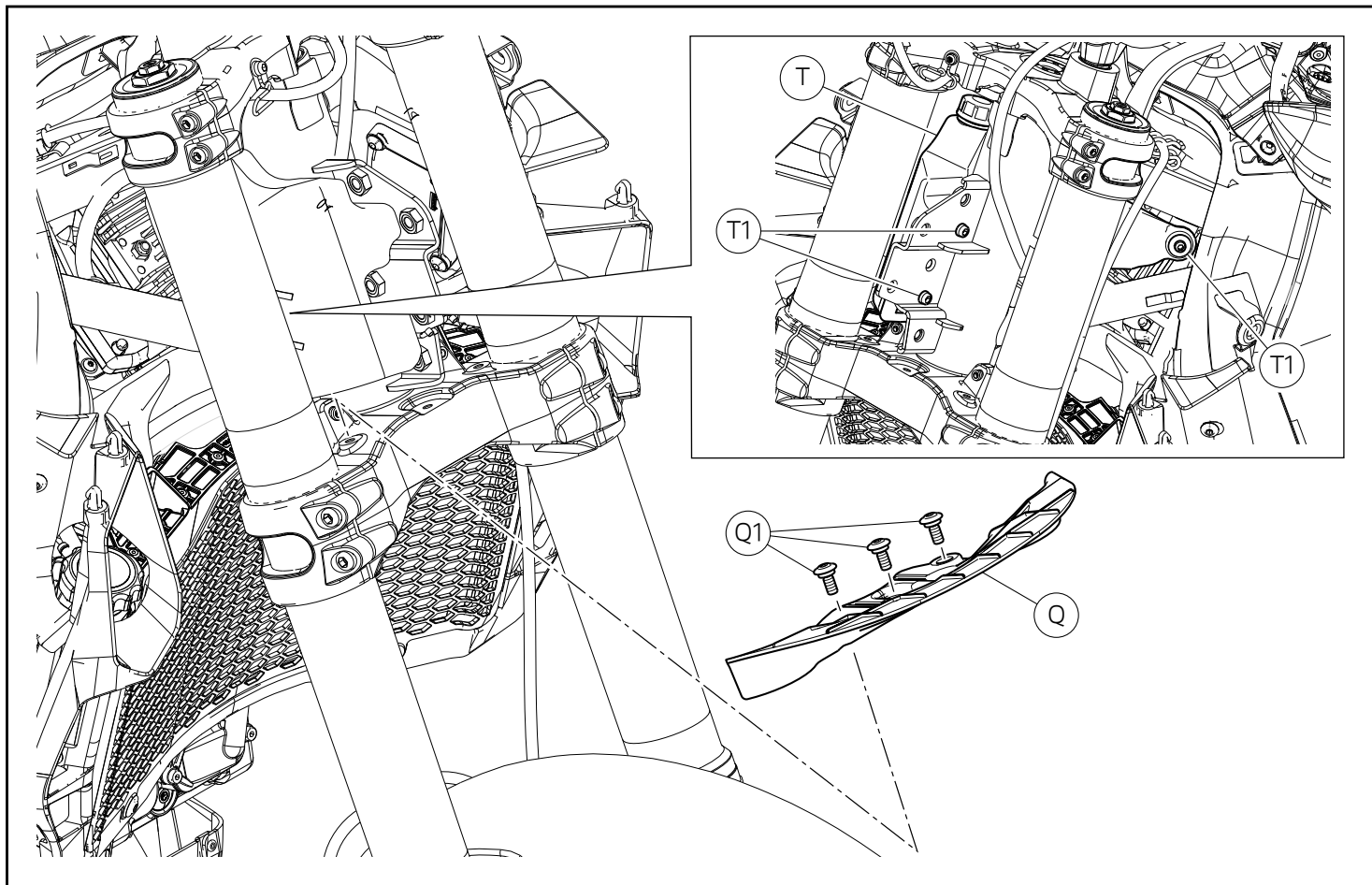

## Smontaggio paraspruzzi



### Note

Per una migliore comprensione della procedura il gruppo telaietto non viene rappresentato.

- Svitare e rimuovere le n.3 viti (T1).
- Spostare leggermente il vaso di espansione (T) dalla sua posizione originale e ruotare lo sterzo quanto basta per intervenire sulle n.3 viti (Q1) in maniera adeguata.
- Svitare e rimuovere le n.3 viti (Q1).
- Rimuovere il paraspruzzi (Q).



### Note

Eseguire la pulizia dei filetti madreviti da eventuali residui di frenafili.

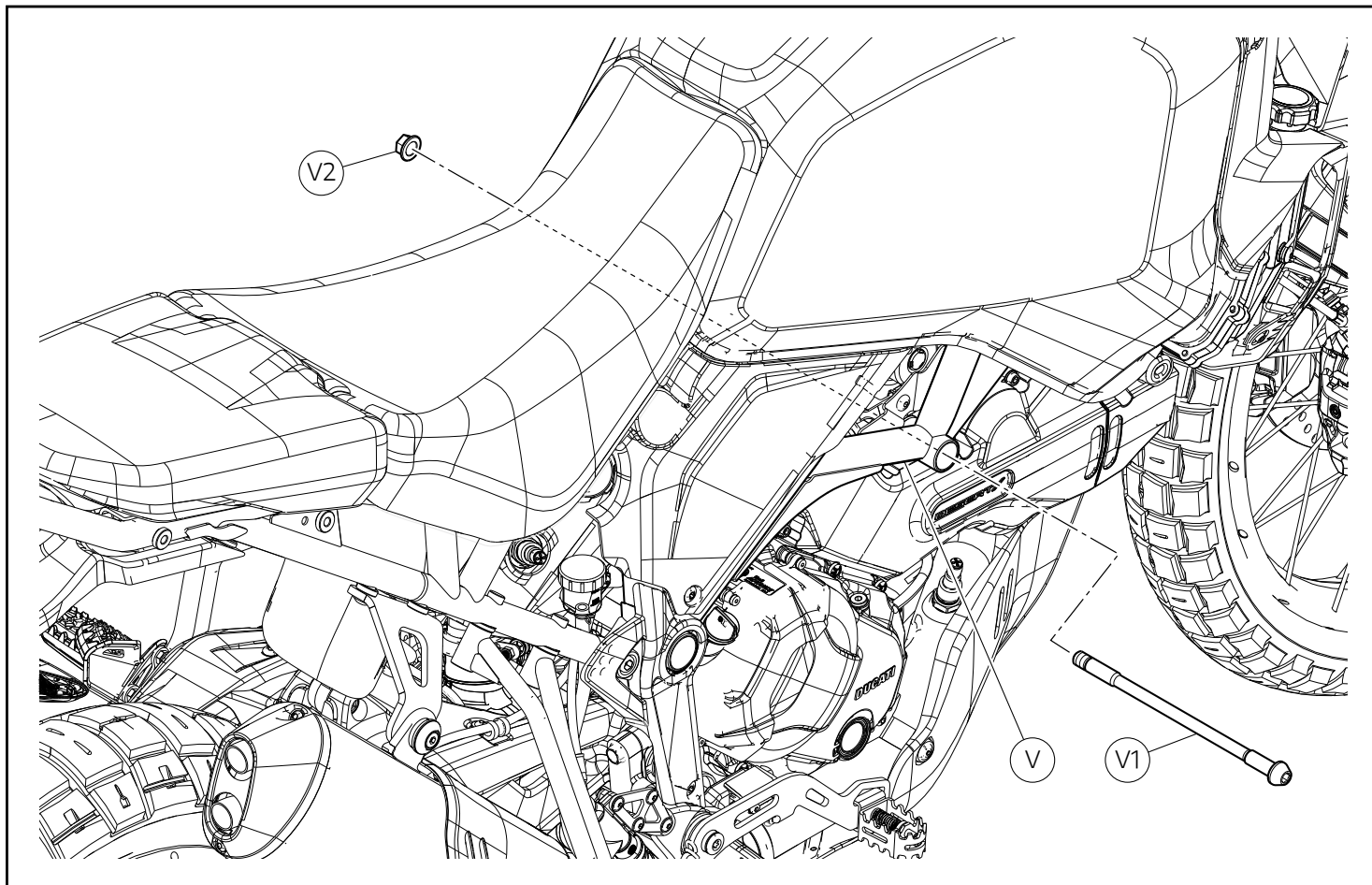

## Smontaggio vite telaio motore



### Importante

Per la rimozione della vite speciale telaio (V1) occorre predisporre un sostegno per il motore. E' fondamentale che il motoveicolo risulti stabile anche nella parte anteriore.

- Con apposita attrezzatura bloccare la ruota anteriore.
- Posizionare un supporto al di sotto del motoveicolo.
- Azionare il martinetto portandolo in appoggio, interponendo uno strato di materiale sufficientemente robusto tra il carter motore e il martinetto stesso.
- Svitare e rimuovere il dado (V2).
- Sollevare il motoveicolo e sfilare la vite speciale telaio (V1) dal telaio (V).

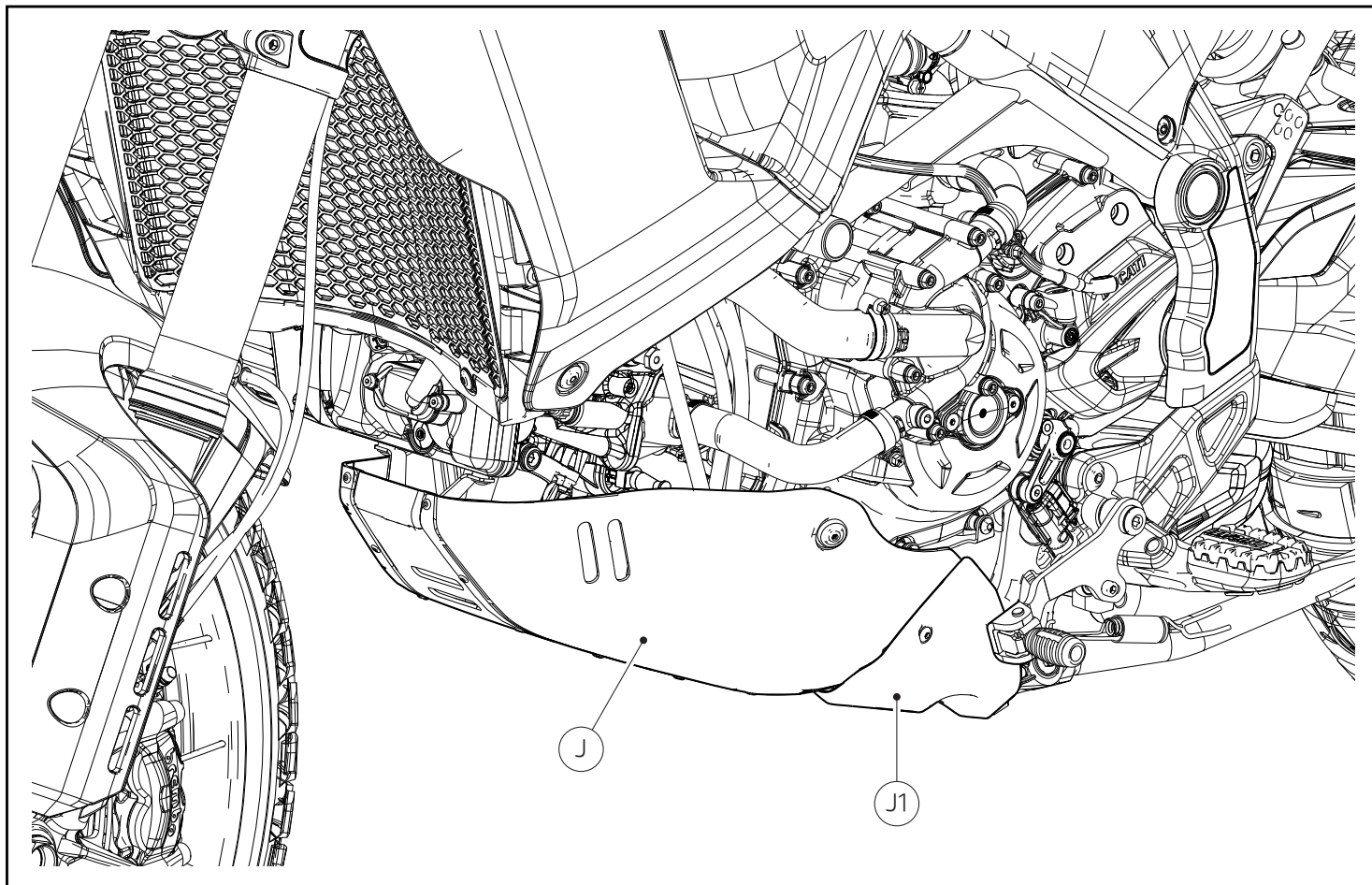

### Smontaggio protezione cavalletto

- Per la procedura di smontaggio della protezione cavalletto (J1) fare riferimento a quanto riportato sul manuale officina alla sezione "Smontaggio paracoppa".

### Smontaggio paracoppa

- Per la procedura di smontaggio paracoppa (J) fare riferimento a quanto riportato sul manuale officina alla sezione "Smontaggio paracoppa".

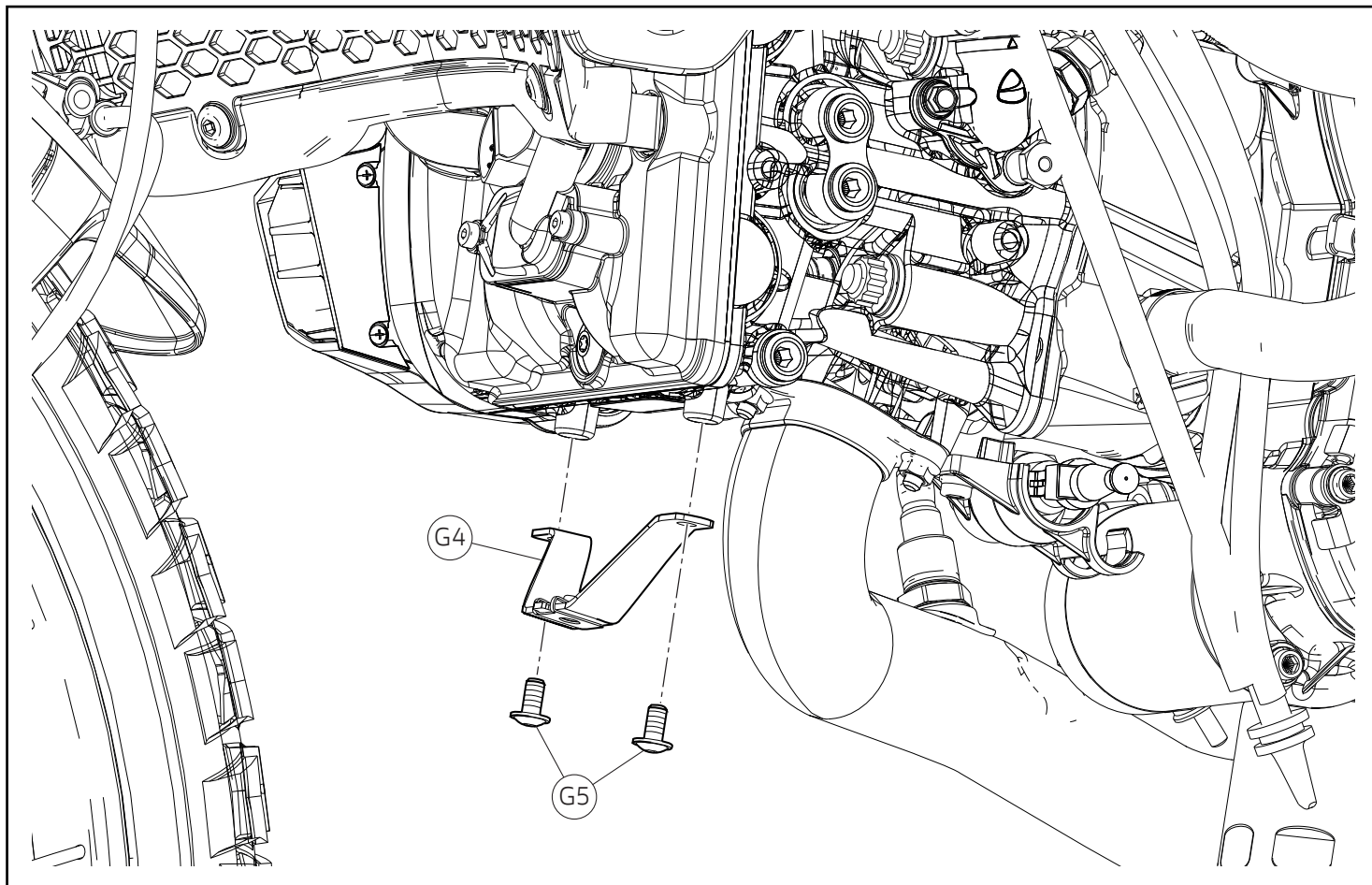

- Svitare le n.2 viti (G5).
- Rimuovere la staffa (G4).

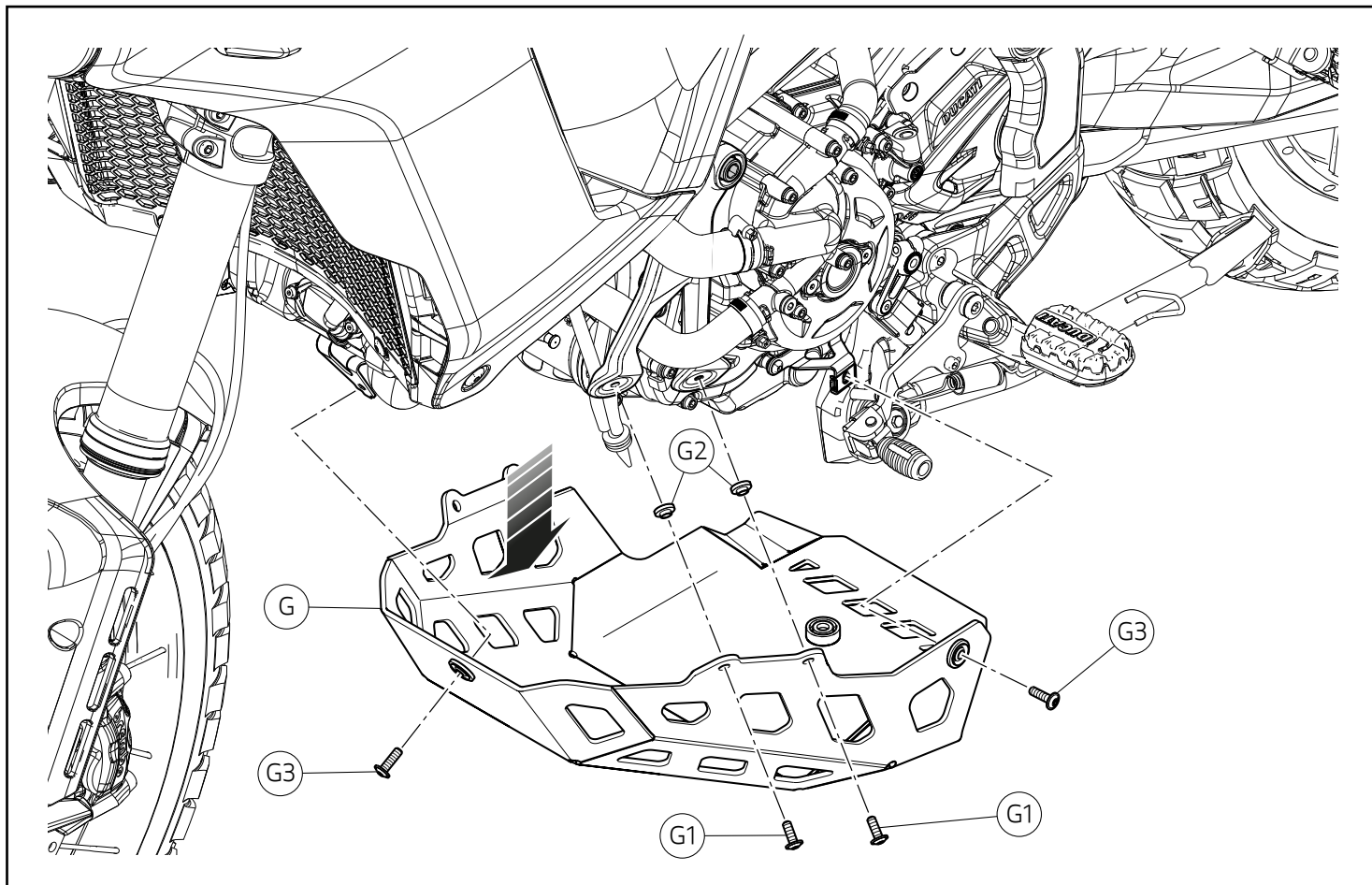

## Smontaggio componenti originali (in caso di set piastra paramotore installato)



### Importante

In caso di set piastra paramotore installato, per poter installare il set protezioni laterali, occorre seguire le procedure qui di seguito riportate.

### Smontaggio componenti originali

- Seguire le indicazioni precedentemente indicate, fino alla procedura di smontaggio paraspruzzi.

### Smontaggio paramotore

- Operando sul lato sinistro del motoveicolo, rimuovere e conservare le n.2 viti (G1) complete dei n.2 distanziali con collare (G2).
- Ripetere la stessa procedura sul lato destro del motoveicolo.
- Rimuovere e conservare le n.2 viti (G3).
- Rimuovere e conservare il paramotore (G).

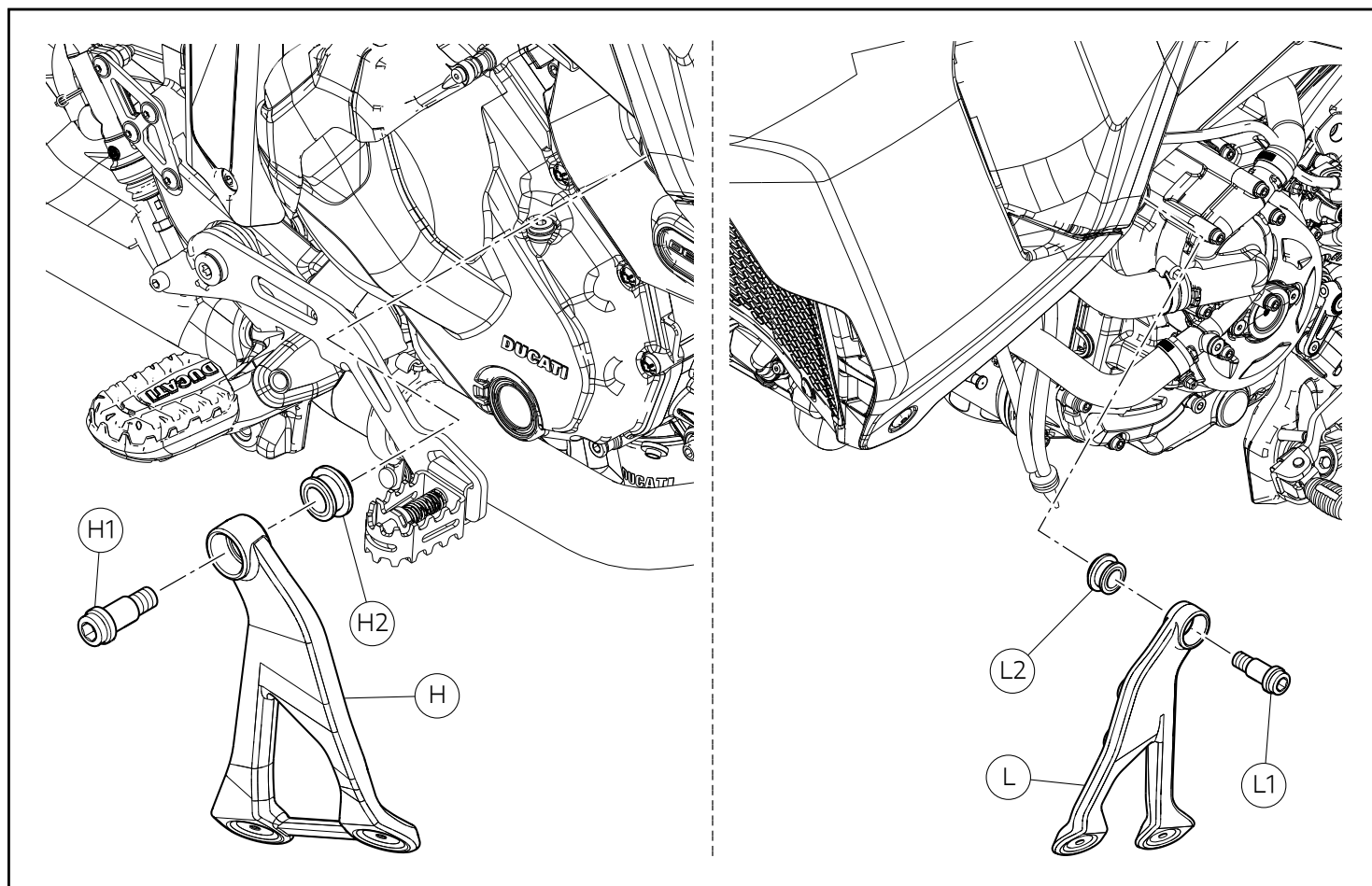

## Smontaggio componenti originali (in caso di set piastra paramotore installato)

### ■ Importante

In caso di set piastra paramotore installato, per poter installare il set protezioni laterali, occorre seguire le procedure qui di seguito riportate.

### Smontaggio componenti originali

- Seguire le indicazioni precedentemente indicate, fino alla procedura di smontaggio paraspruzzi.

### Smontaggio staffe

- Operando sul lato destro del motoveicolo, svitare e rimuovere la vite (H1).
- Rimuovere la staffa destra (H).
- Rimuovere e conservare il gommino (H2).
- Operando sul lato sinistro del motoveicolo, svitare e rimuovere la vite (L1).
- Rimuovere la staffa sinistra (L).
- Rimuovere e conservare il gommino (L2).

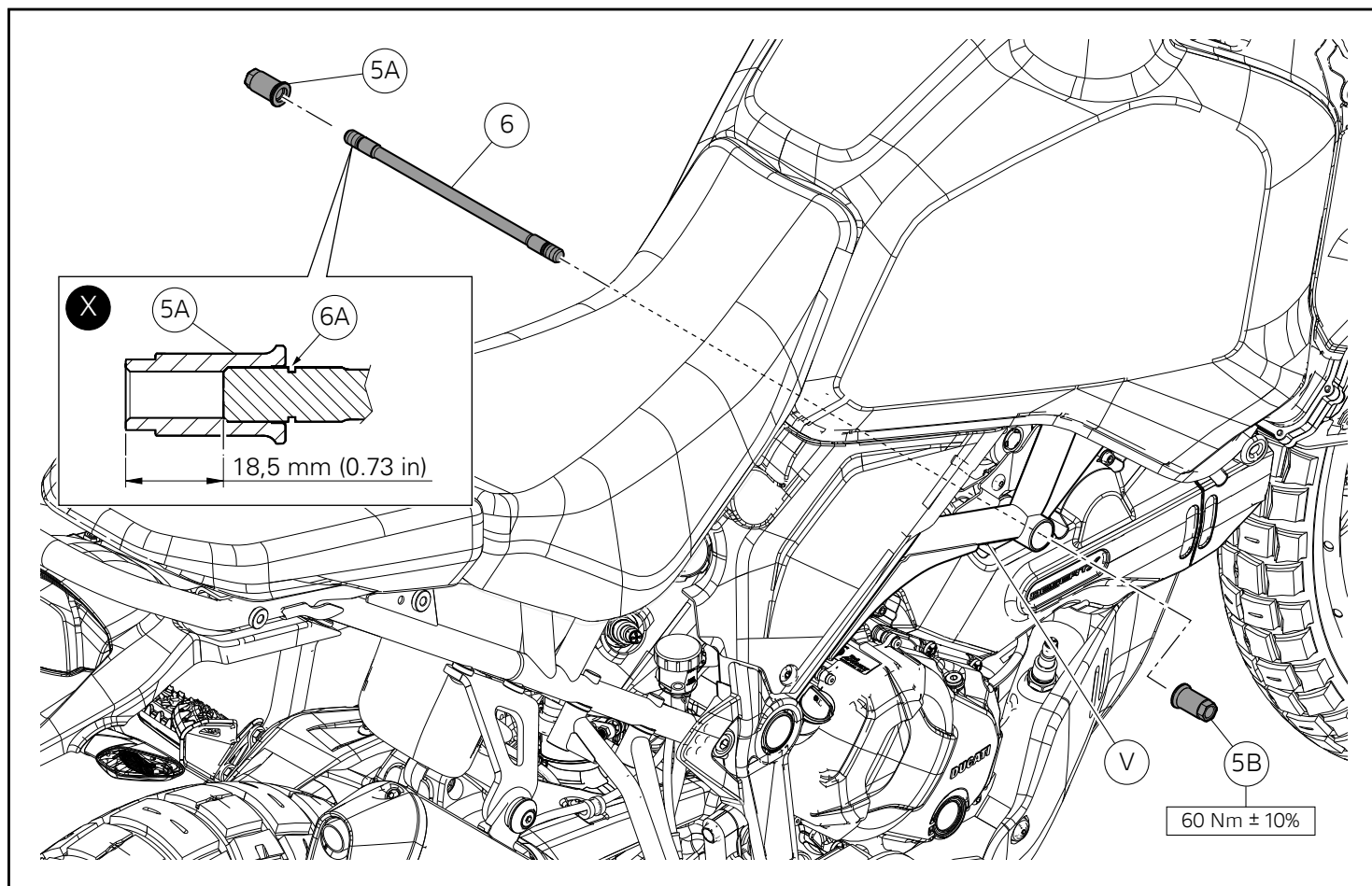

## Montaggio componenti set

### ● Importante

Verificare, prima del montaggio, che tutti i componenti risultino puliti e in perfetto stato. Adottare tutte le precauzioni necessarie per evitare di danneggiare qualsiasi parte nella quale ci si trova ad operare.

## Montaggio vite telaio motore

### ● Importante

Per l'installazione della vite speciale telaio (6) occorre predisporre un sostegno per il motore. E' fondamentale che il motoveicolo risulti stabile anche nella parte anteriore.

- Applicare LOCTITE 601 sull'estremità filettata che presenta la gola di scarico (6A) della vite speciale (6).
- Avvitare il dado (5A) sulla vite speciale (6), posizionandolo alla quota indicata nel riquadro (X), prendendo come riferimento la presa di chiave del dado e l'estremità della vite speciale.
- Attendere la polimerizzazione della LOCTITE 601.
- Applicare GRASSO GADUS S2 V220 AD 2 nel sotto testa del dado (5A), sullo stelo e sull'estremità filettata della vite speciale (6).
- Introdurre la vite speciale (6) sul lato sinistro del telaio (V), portando a battuta il dado (5A).
- Applicare GRASSO GADUS S2 V220 AD 2 nel sotto testa del dado (5B).
- Impuntare il dado (5B) sulla vite speciale (6).
- Serrare il secondo dado (5B) alla coppia indicata, contrastando dal lato opposto il primo dado (5A).
- Abbassare e rimuovere il martinetto pneumatico.

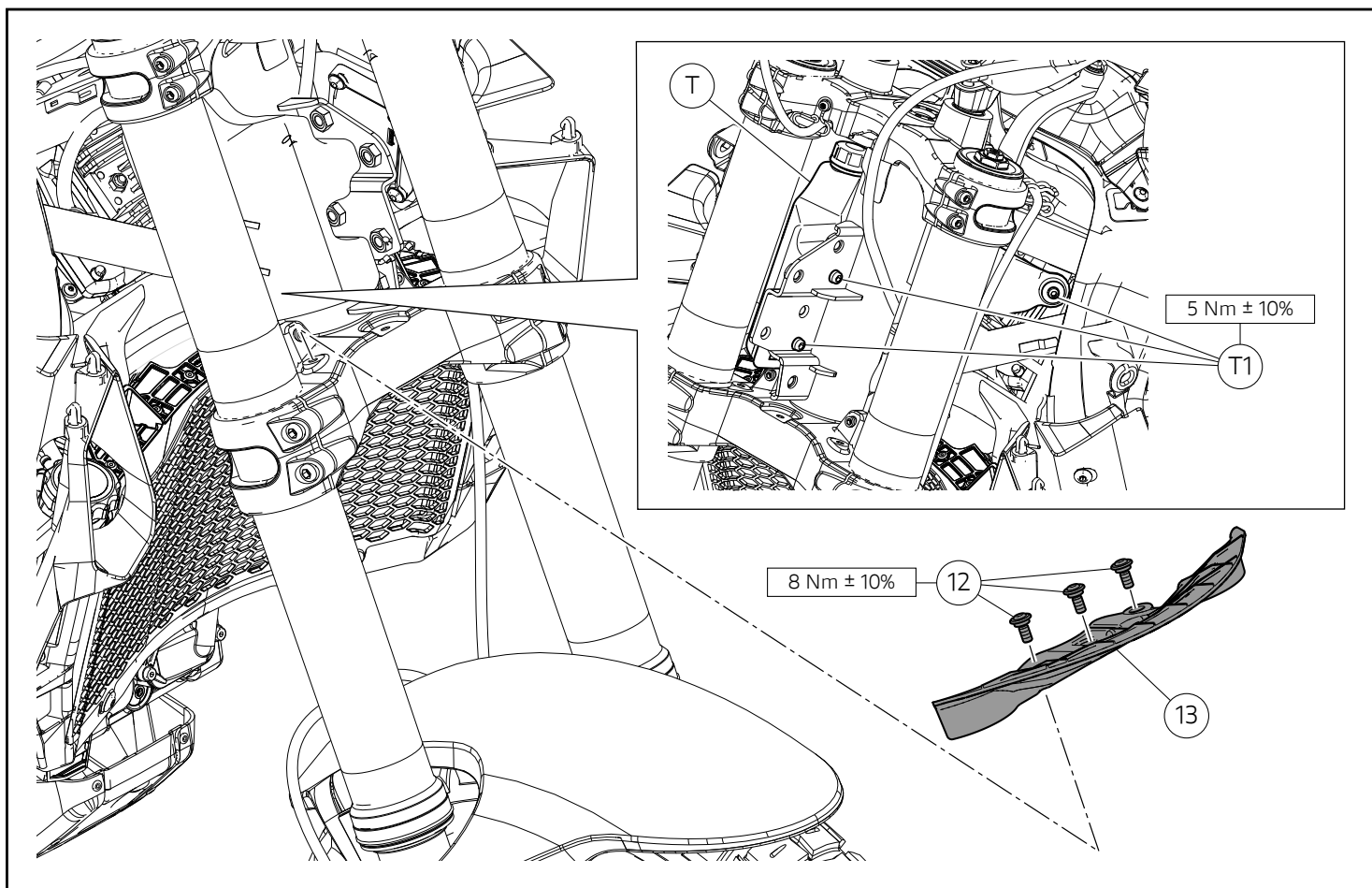

## Montaggio paraspruzzi

- Posizionare il vaso di espansione (T) nella sua posizione originale.
- Applicare LOCTITE 243 sulle n.3 viti (T1).
- Impuntare le n.3 viti (T1).
- Serrare le n.3 viti (T1) alla coppia indicata.
- Ruotare lo sterzo quanto basta per intervenire in maniera adeguata sulla base di sterzo.
- Posizionare il paraspruzzi (13) sulla base di sterzo. Impuntare le n.3 viti (12).
- Serrare le n.3 viti (12) alla coppia indicata.



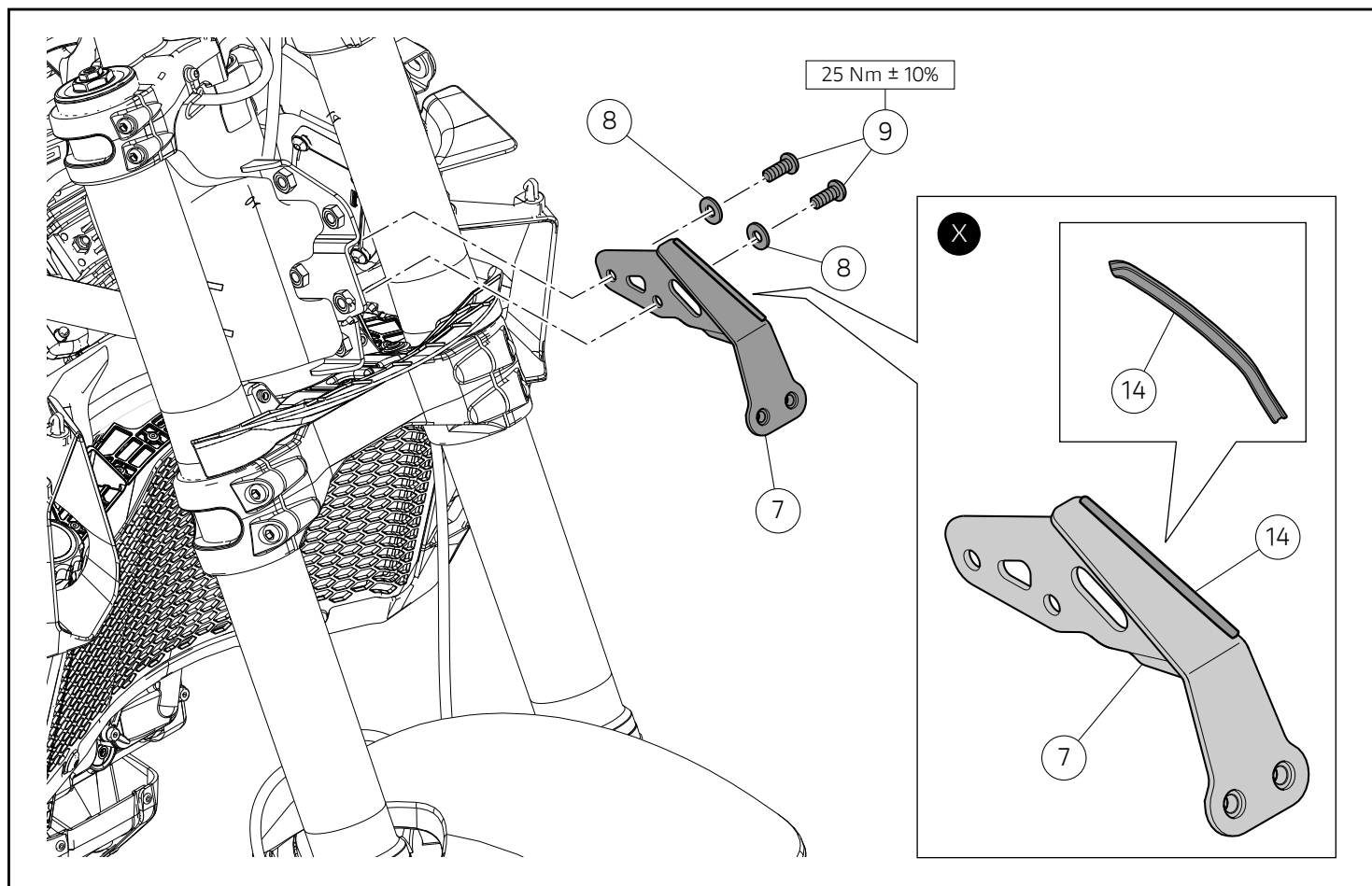

## Montaggio staffa anteriore



### Note

Per una migliore comprensione della procedura il gruppo telaietto non viene rappresentato.



### Attenzione

Prestare la massima attenzione durante l'inserimento della staffa (7) ai fini di non danneggiare i cablaggi.

- Applicare un sottile strato di LOCTITE 480 al centro della gola della guaina in gomma (14), distribuendo il prodotto su tutta la superficie interna della guaina.
- Applicare la guaina (14) sul profilo destro della staffa (7), come mostrato nel riquadro (X).
- Inserire con cautela, per evitare di danneggiare il gruppo cavi, la staffa (7) all'interno del telaietto anteriore, come mostrato in figura.
- Posizionare il gruppo cavi al di sopra della staffa (7).
- Inserire le n.2 rosette (8) sul filetto delle n.2 viti (9).
- Applicare grasso GADUS S2 V220 AD 2 sul filetto e nel sotto testa delle n.2 viti (9).
- Impuntare le n.2 viti (9) sulla staffa anteriore (7).
- Serrare le n.2 viti (9) alla coppia indicata.

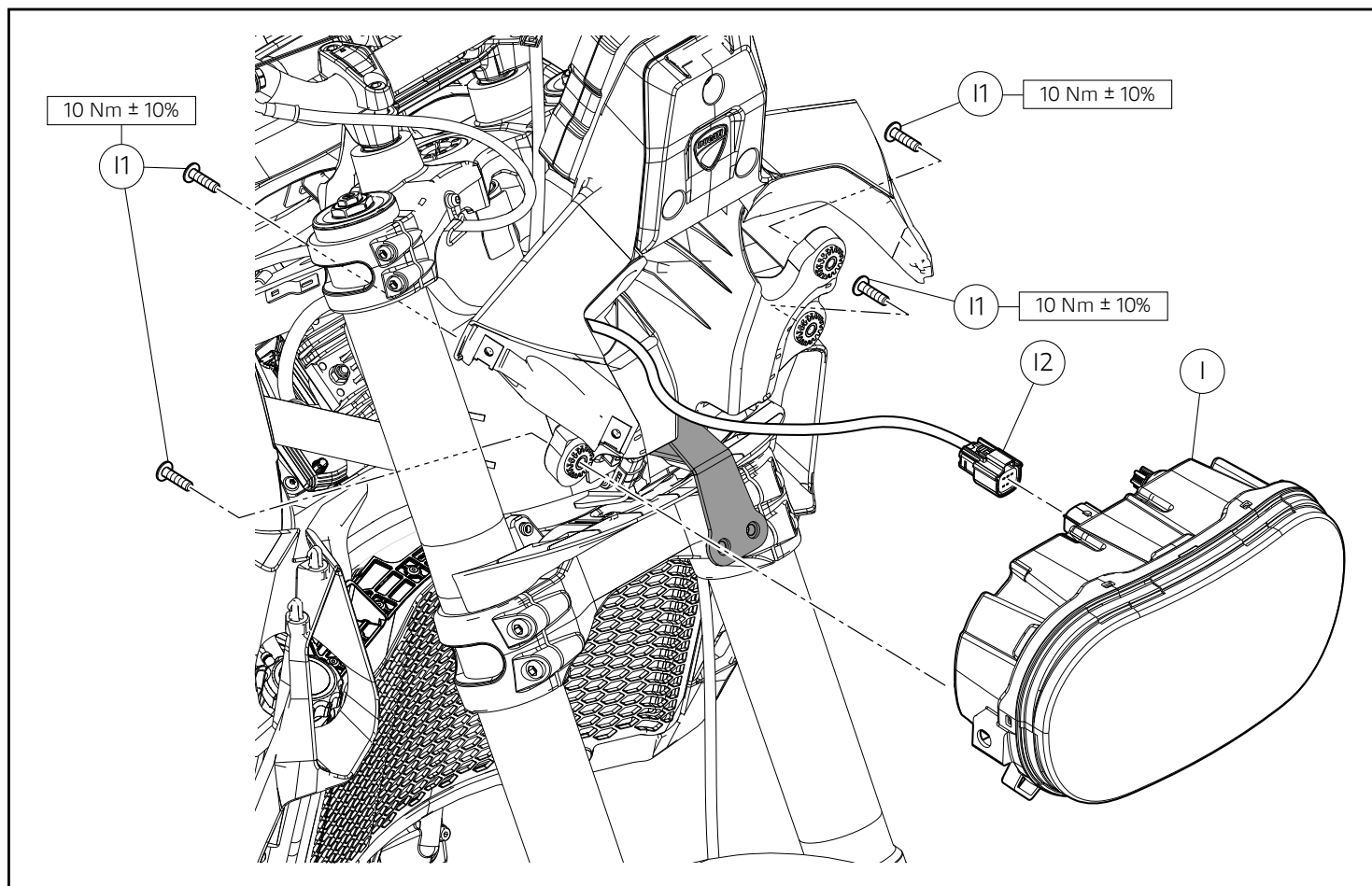

### Rimontaggio fanale anteriore

- Collegare il connettore (I2) alla presa sul fanale anteriore (I).
- Posizionare il fanale anteriore (I) nella sua posizione originale ed impuntare, sul lato posteriore le n.4 viti originali (I1).
- Serrare le n.4 viti (I1) alla coppia indicata.

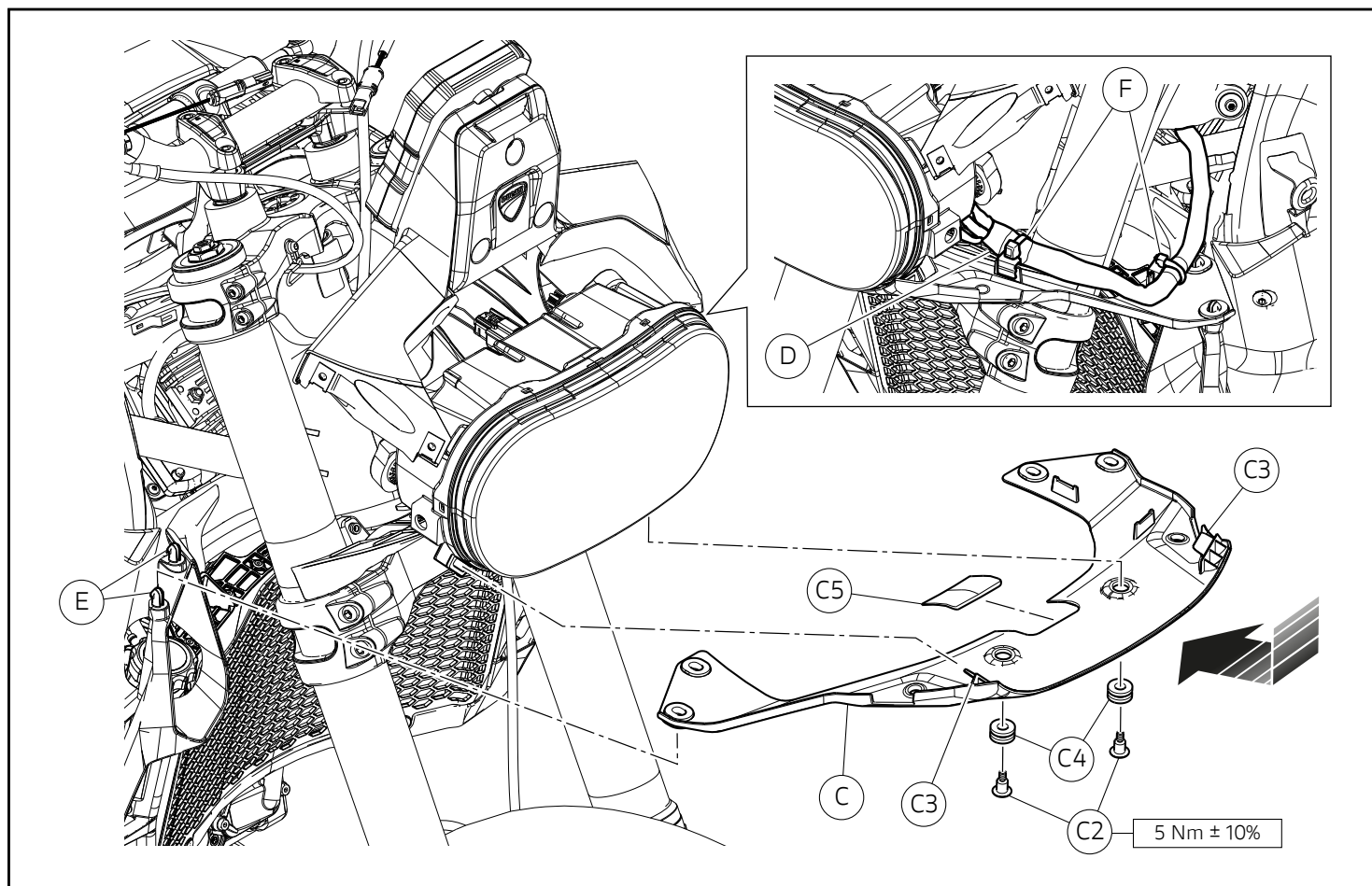

### Montaggio cover inferiore proiettore

- Utilizzando un apposito attrezzo rimuovere la porzione della cover inferiore proiettore (C5).
- Ripristinare i n.2 gommini (C4).
- Posizionare la cover inferiore proiettore (C) inserendo le due alette (C3) dalle n.2 sedi fanale anteriore (R) come mostrato in figura.
- Operando dai entrambi i lati del motoveicolo inserire la cover inferiore proiettore (C) nei n.4 perni (E).
- Impuntare le n.2 viti (C2).
- Serrare le n.2 viti (C2) alla coppia indicata.
- Ripristinare le n.2 fascette (F) per fissare il cablaggio (D) alla cover inferiore proiettore (C).

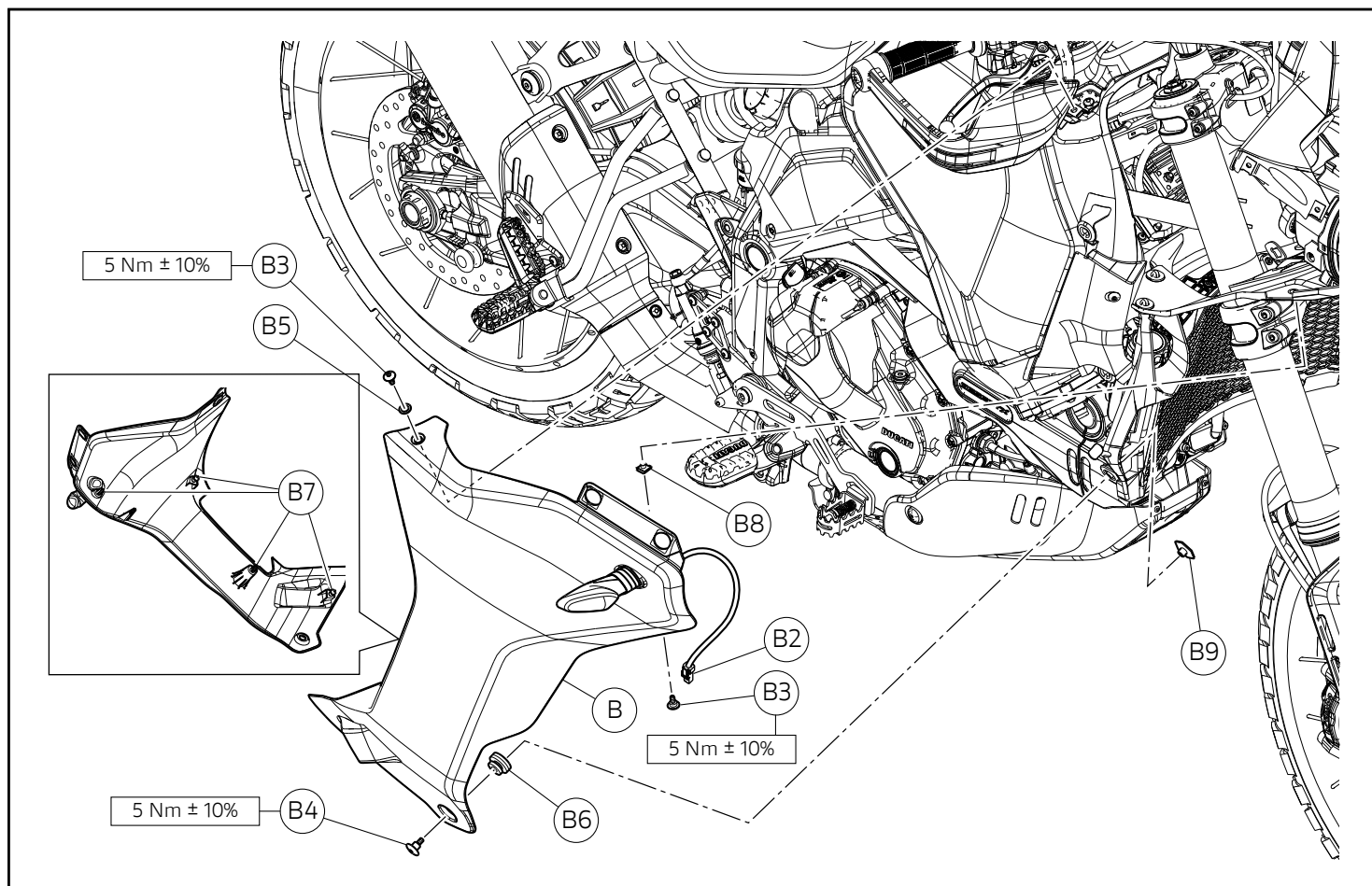

### Montaggio carene anteriori

- Ripristinare il gommino (B6).
- Ripristinare la clip (B8).
- Posizionare la carena anteriore destra (B) fissando i n.4 perni (B7) al motoveicolo.
- Impuntare la rosetta (B5) sulla vite (B3).
- Impuntare le n.2 viti (B3).
- Serrare le n.2 viti (B3) alla coppia indicata.
- Ripristinare la boccola filettata (B9).
- Impuntare la vite (B4).
- Tenendo bloccata la boccola filettata (B9) serrare la vite (B4) alla coppia indicata.

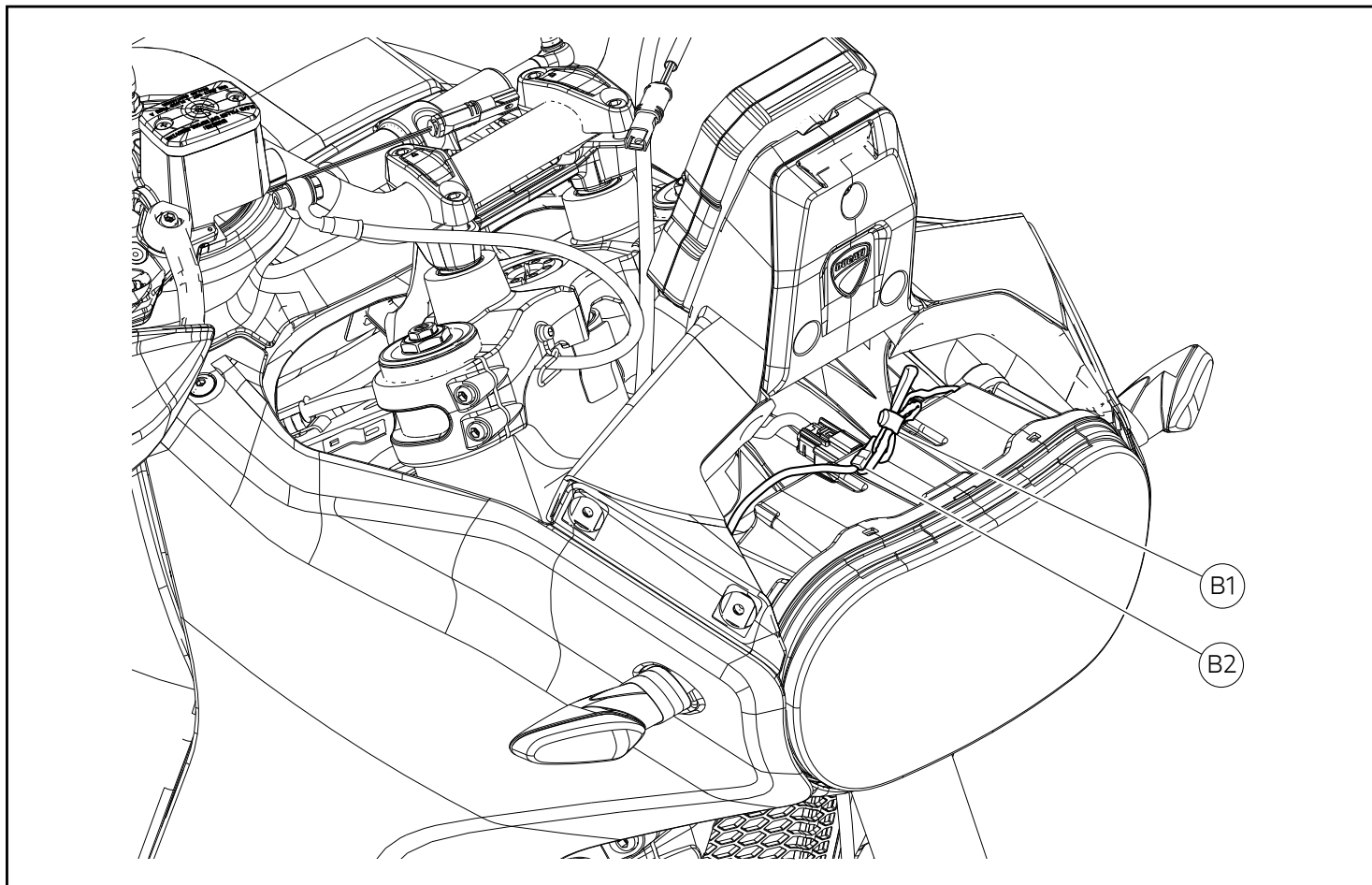

- Collegare il connettore indicatore di direzione anteriore destro (B2).
- Ripristinare la fascetta in gomma (B1).
- Ripetere l'intera operazione per la carena anteriore sinistra.

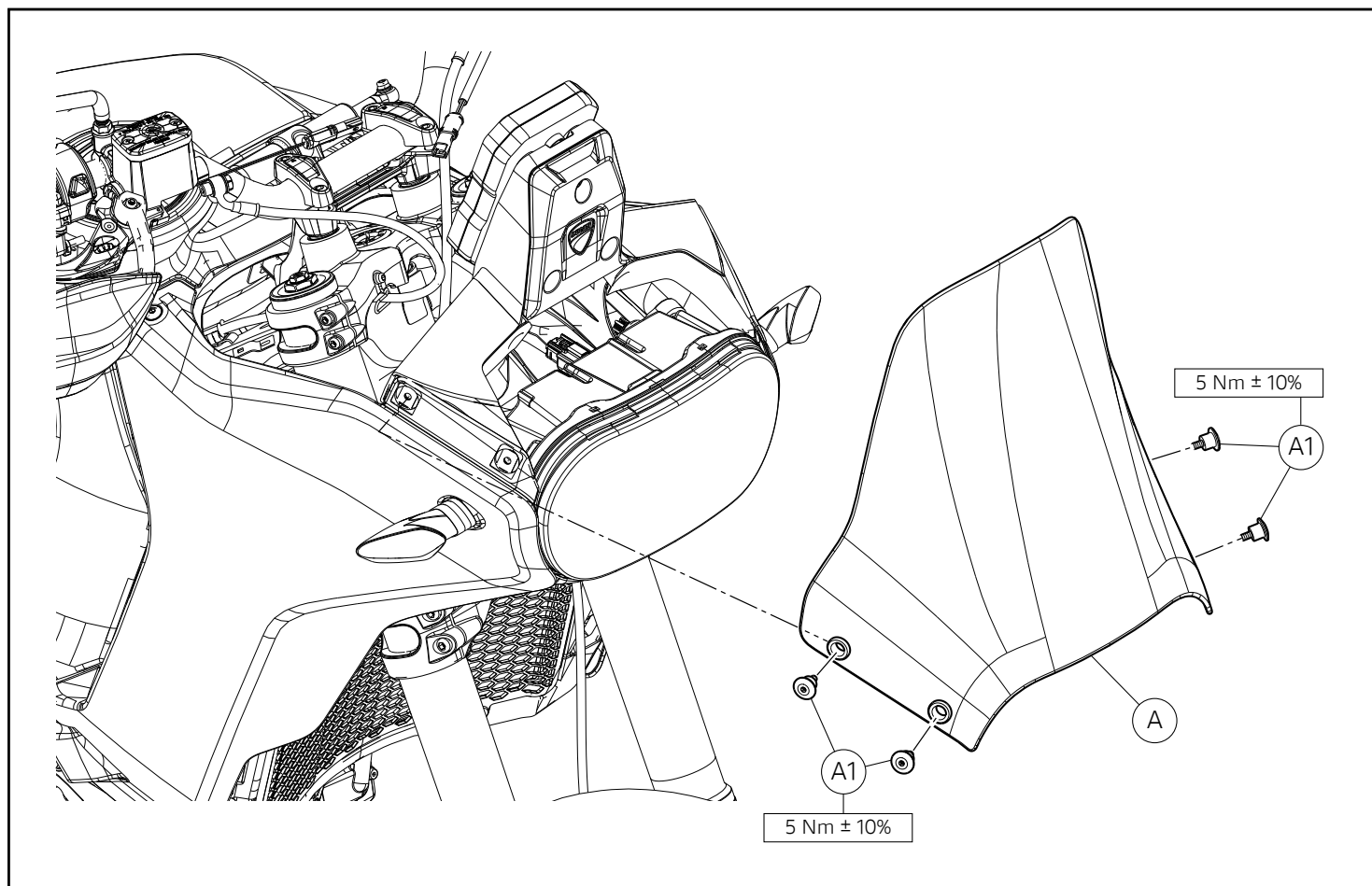

### Montaggio parabrezza

- Posizionare il parabrezza (A) completo dei n.4 gommini (A2).
- Impuntare le n.4 viti (A1) di fissaggio parabrezza (A).
- Serrare le n.4 viti (A1) alla coppia indicata.

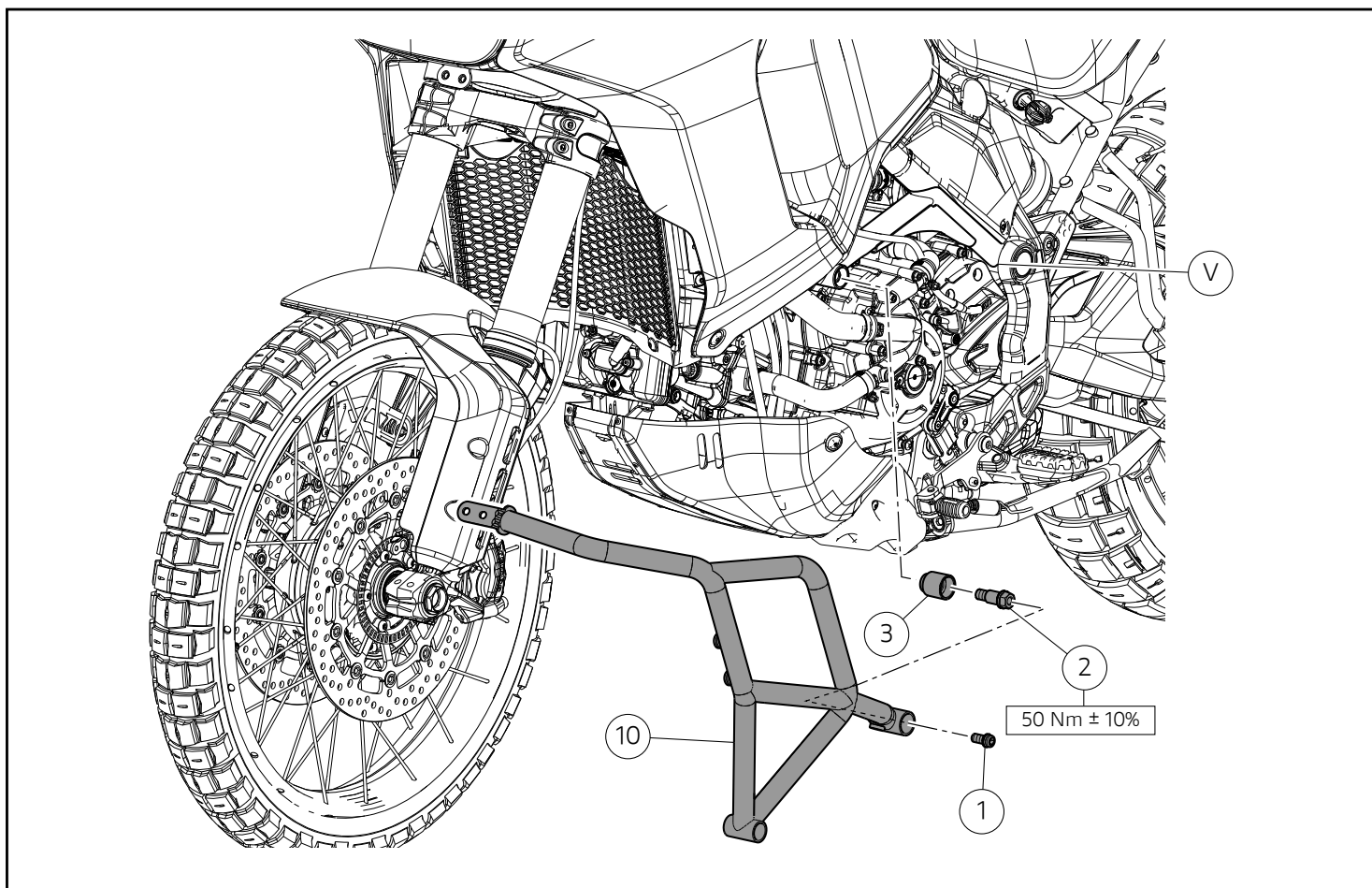

### Montaggio protezioni laterali

- Impuntare il gommino (3) al telaio (V).
- Applicare grasso GADUS S2 V220 AD 2 sul filetto e nel sotto testa del dado speciale (2).
- Impuntare il dado speciale (2).
- Serrare il dado speciale (2) alla coppia indicata.
- Posizionare la protezione laterale sinistra (10) al telaio (V).
- Applicare grasso GADUS S2 V220 AD 2 sul filetto e nel sotto testa della vite posteriore (1).
- Impuntare, senza serrare, la vite (1) alla protezione laterale (10).

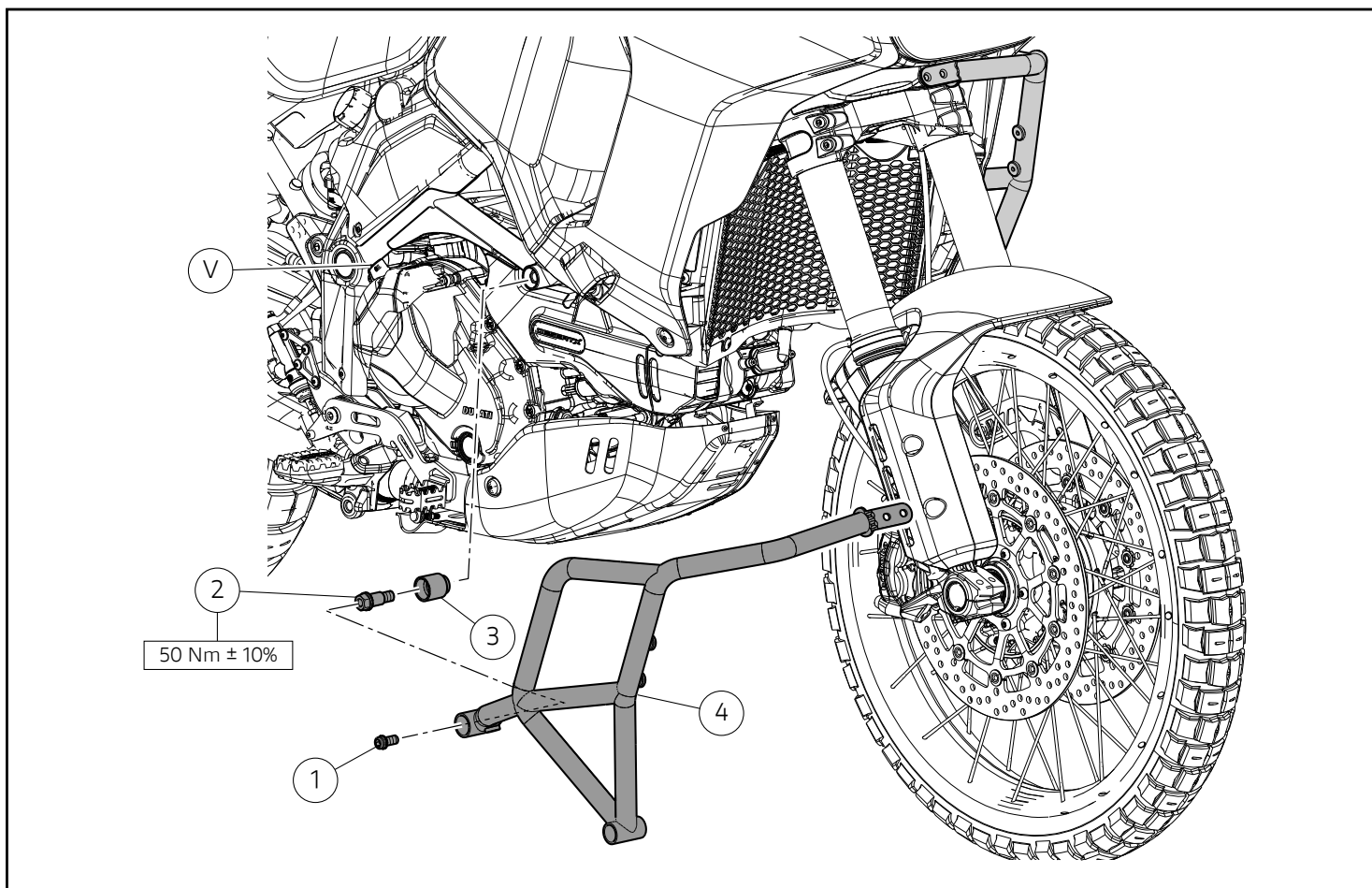

- Impuntare il gommino (3) al telaio (V).
- Applicare grasso GADUS S2 V220 AD 2 sul filetto e nel sotto testa del dado speciale (2).
- Impuntare il dado speciale (2).
- Serrare il dado speciale (2) alla coppia indicata.
- Posizionare la protezione laterale destra (4) al telaio (V).
- Applicare grasso GADUS S2 V220 AD 2 sul filetto e nel sotto testa della vite posteriore (1).
- Impuntare, senza serrare, la vite (1) alla protezione laterale (4).



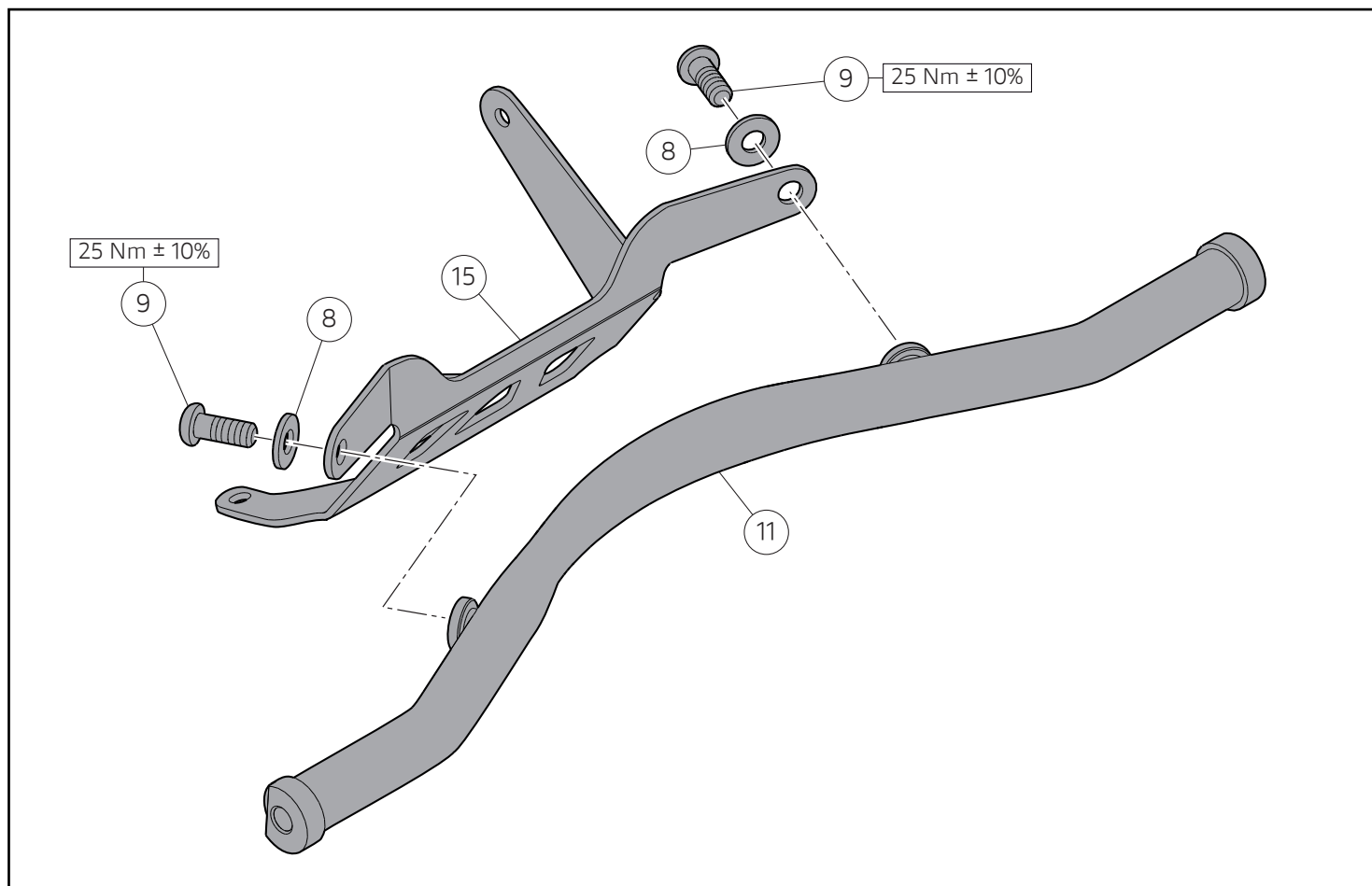

### Premontaggio traverso inferiore

- Posizionare la staffa inferiore (15) sul traverso inferiore (11).
- Inserire le n.2 rosette (8) nelle n.2 viti (9).
- Impuntare le n.2 viti (9).
- Serrare alla coppia indicata le n.2 viti (9).

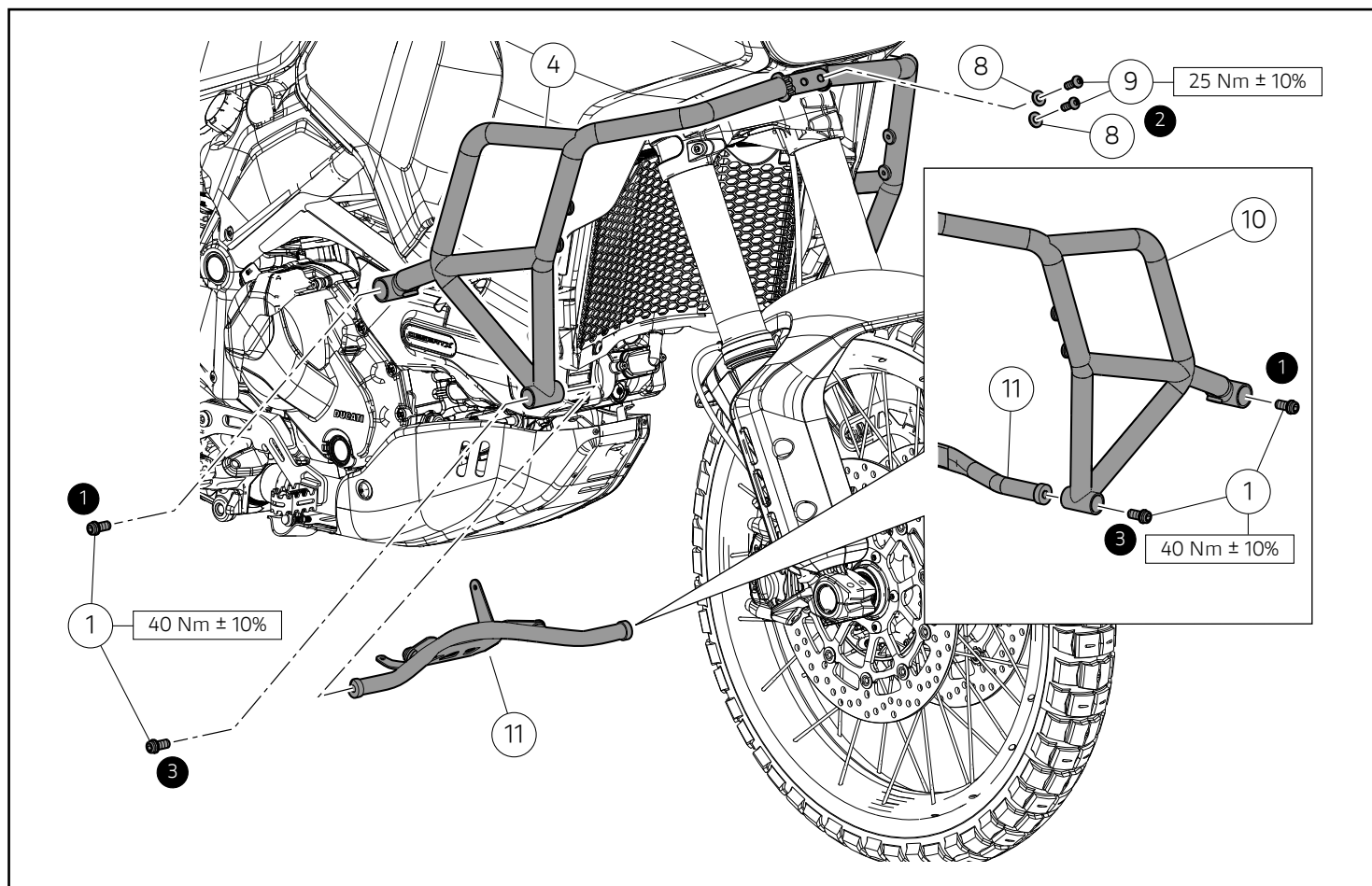

### Montaggio traverso inferiore

- Applicare grasso GADUS S2 V220 AD 2 sul filetto e nel sotto testa delle n.2 viti (9).
- Posizionare correttamente, come mostrato in figura, le protezioni laterali (4) e (10) facendo combaciare tra loro i fori di fissaggio.
- Impuntare le n.2 rosette (8) alle n.2 viti (9).
- Impuntare, senza serrare, le n.2 viti (9) alle protezioni laterali (4) e (10).
- Applicare grasso GADUS S2 V220 AD 2 sul filetto e nel sotto testa delle n.2 viti anteriori (1).
- Posizionare il traverso inferiore (11) tra le protezioni laterali (4) e (10).
- Impuntare, senza serrare, le n.2 viti anteriori (1) al traverso inferiore (11).
- Serrare le n.4 viti (1) e le n.2 viti (9) alla coppia indicata rispettando la sequenza mostrata in figura.



#### Note

La sequenza di serraggio è indicata dai riferimenti colorati in nero.

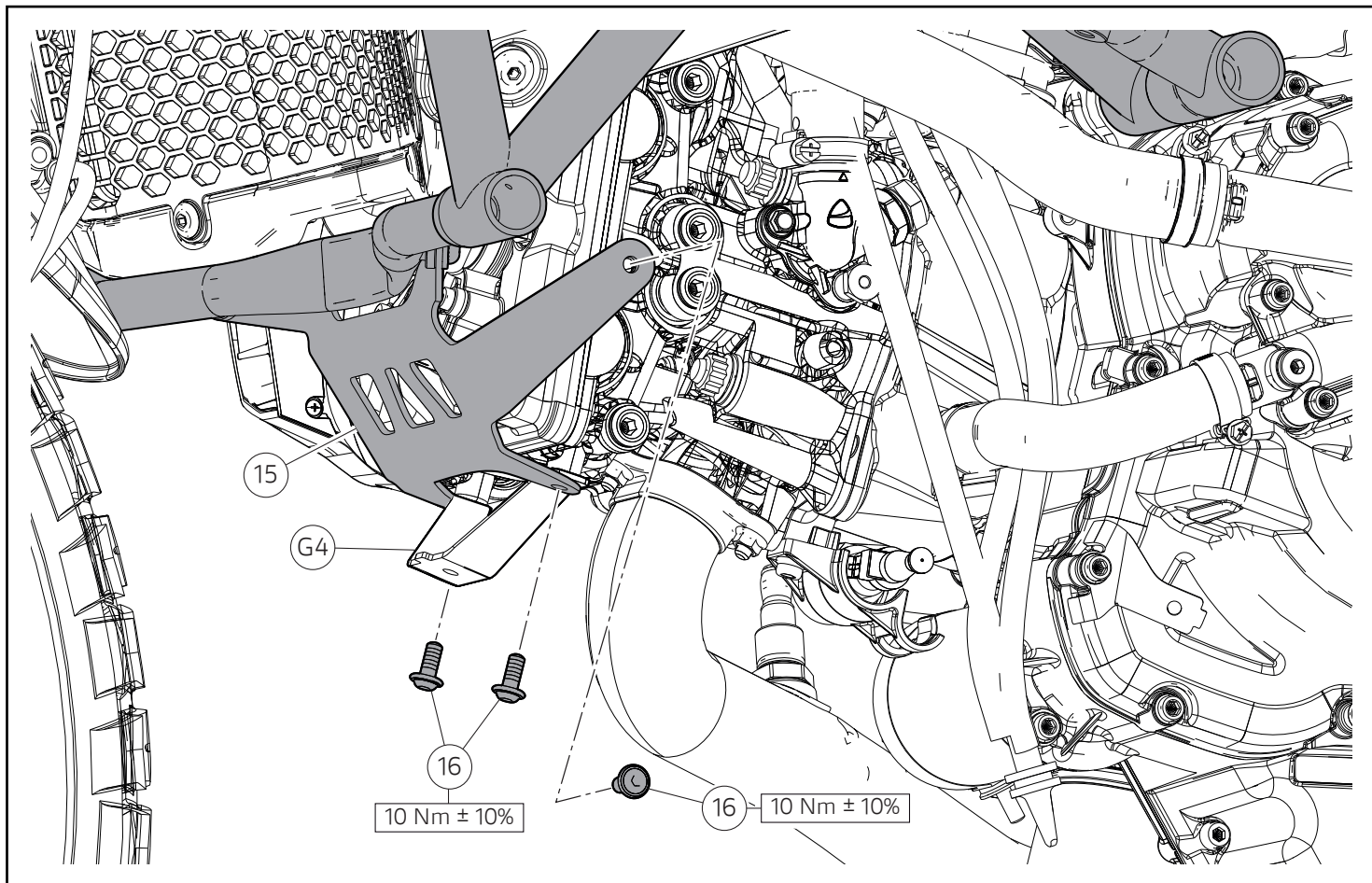

- Posizionare la staffa (G4) sotto la staffa (15).
- Impuntare le n.3 viti (16).
- Serrare alla coppia indicata le n.3 viti (16).

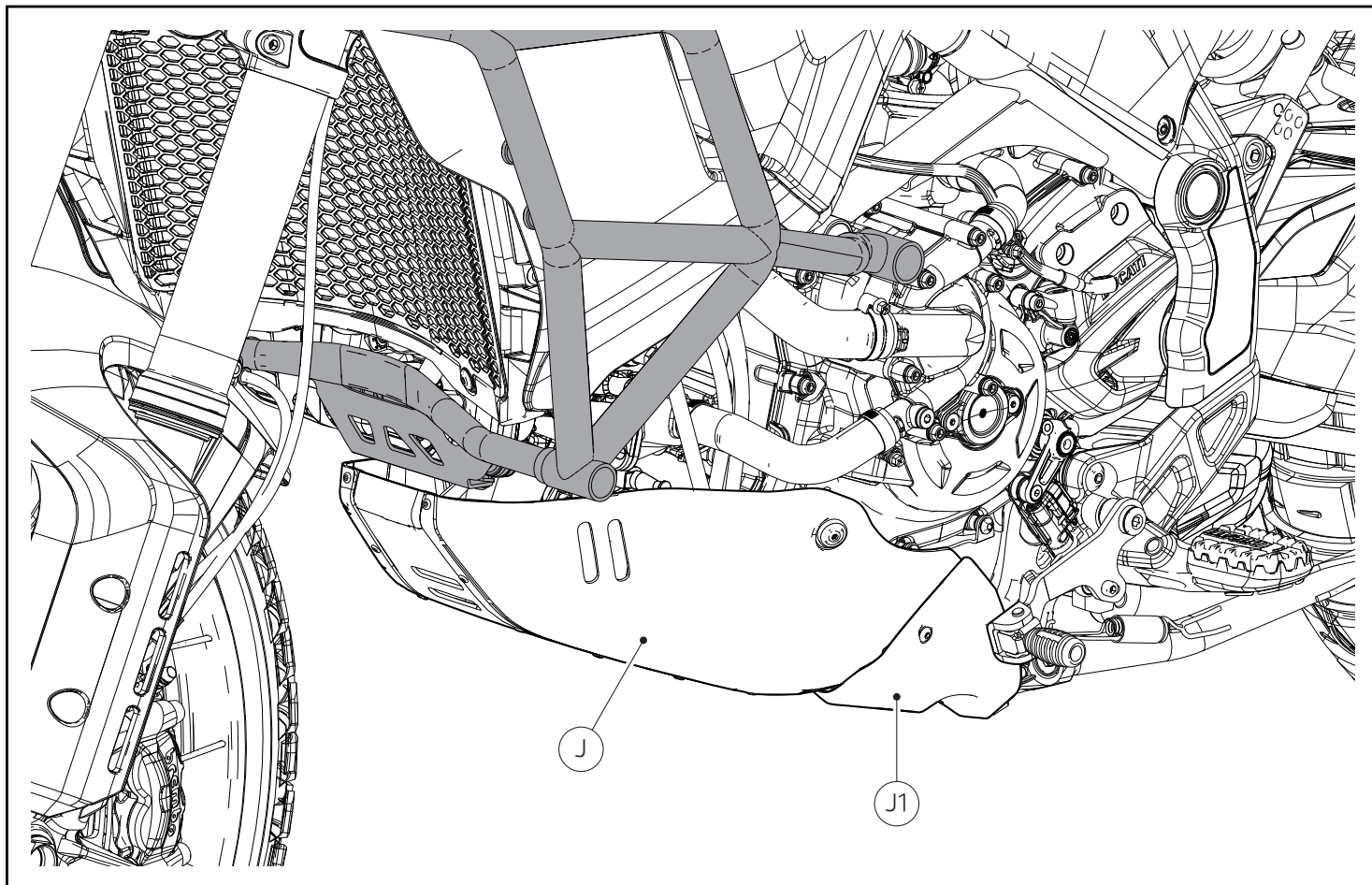

### Montaggio paracoppa

- Per la procedura di montaggio paracoppa (J) fare riferimento a quanto riportato sul manuale officina alla sezione "Montaggio paracoppa".

### Montaggio protezione cavalletto

- Per la procedura di montaggio della protezione cavalletto (J1) fare riferimento a quanto riportato sul manuale officina alla sezione "Montaggio paracoppa".

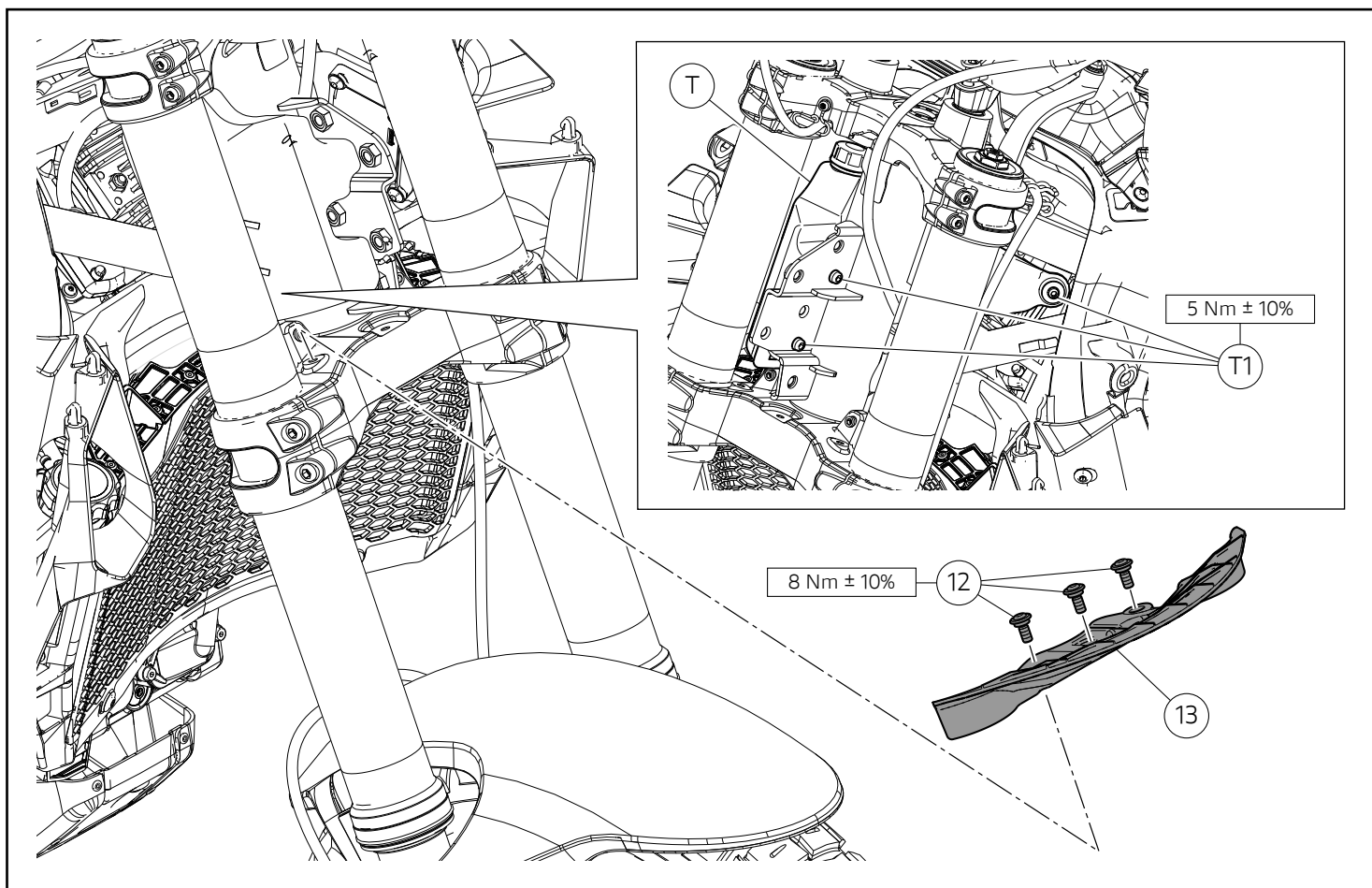

## Montaggio componenti set (in caso di set piastra paramotore installato)

### ● Importante

Seguire le procedure qui di seguito riportate per installare contemporaneamente il set protezioni laterali e il set piastra paramotore.

### ● Importante

In caso di set piastra paramotore installato, occorre riutilizzare la vite telaio motore e i relativi dadi precedentemente installati.

## Montaggio paraspruzzi

- Posizionare il vaso di espansione (T) nella sua posizione originale.
- Applicare LOCTITE 243 sulle n.3 viti (T1).
- Impuntare le n.3 viti (T1).
- Serrare le n.3 viti (T1) alla coppia indicata.
- Ruotare lo sterzo quanto basta per intervenire in maniera adeguata sulla base di sterzo.
- Posizionare il paraspruzzi (13) sulla base di sterzo.
- Impuntare le n.3 viti (12).
- Serrare le n.3 viti (12) alla coppia indicata.

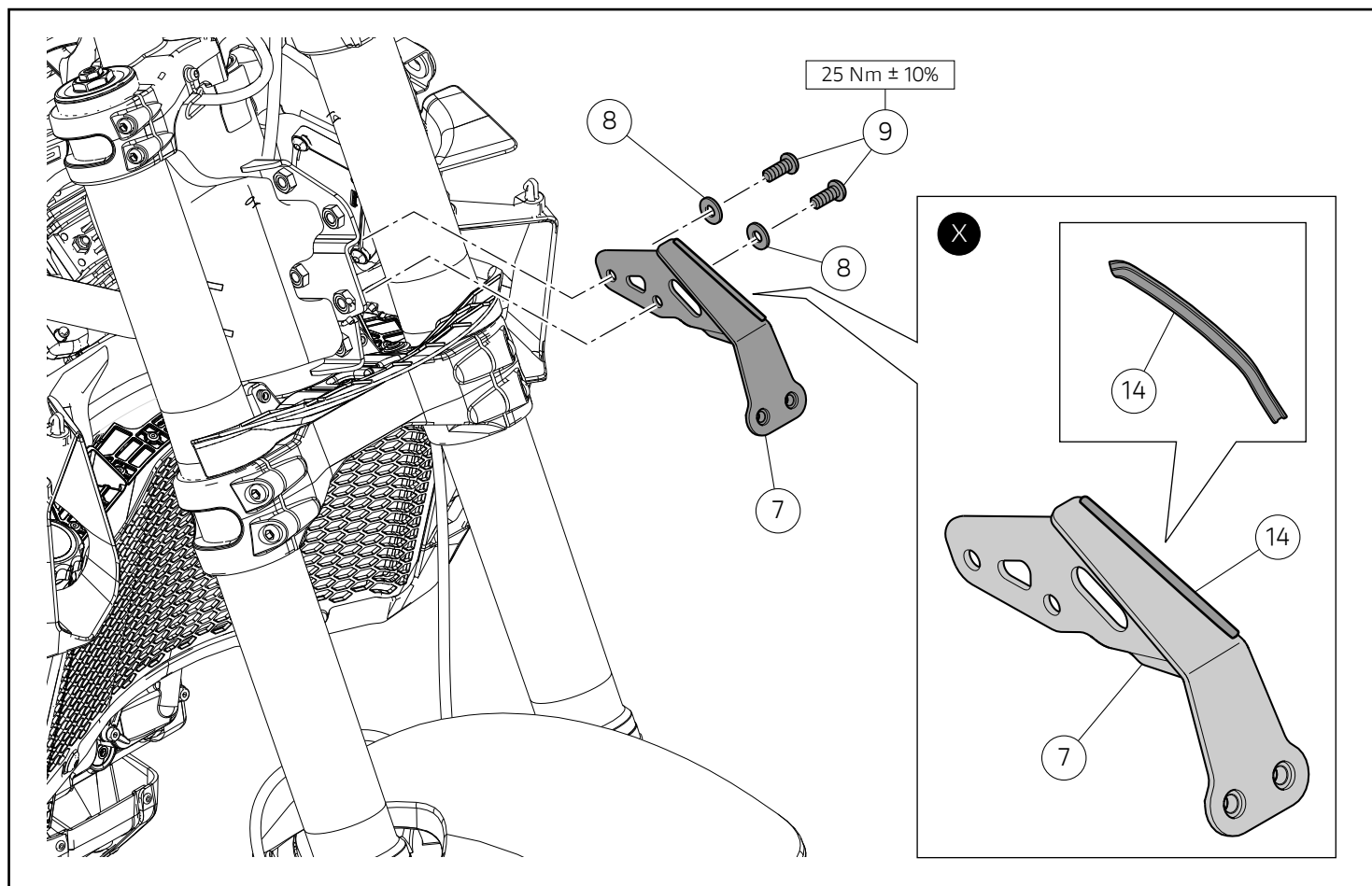

## Montaggio staffa anteriore



### Note

Per una migliore comprensione della procedura il gruppo telaietto non viene rappresentato.



### Attenzione

Prestare la massima attenzione durante l'inserimento della staffa (7) ai fini di non danneggiare i cablaggi.

- Applicare un sottile strato di LOCTITE 480 al centro della gola della guaina in gomma (14), distribuendo il prodotto su tutta la superficie interna della guaina.
- Applicare la guaina (14) sul profilo destro della staffa (7), come mostrato nel riquadro (X).
- Inserire con cautela, per evitare di danneggiare il gruppo cavi, la staffa (7) all'interno del telaietto anteriore, come mostrato in figura.
- Posizionare il gruppo cavi al di sopra della staffa (7).
- Inserire le n.2 rosette (8) sul filetto delle n.2 viti (9).
- Applicare grasso GADUS S2 V220 AD 2 sul filetto e nel sotto testa delle n.2 viti (9).
- Impuntare le n.2 viti (9) sulla staffa anteriore (7).
- Serrare le n.2 viti (9) alla coppia indicata.

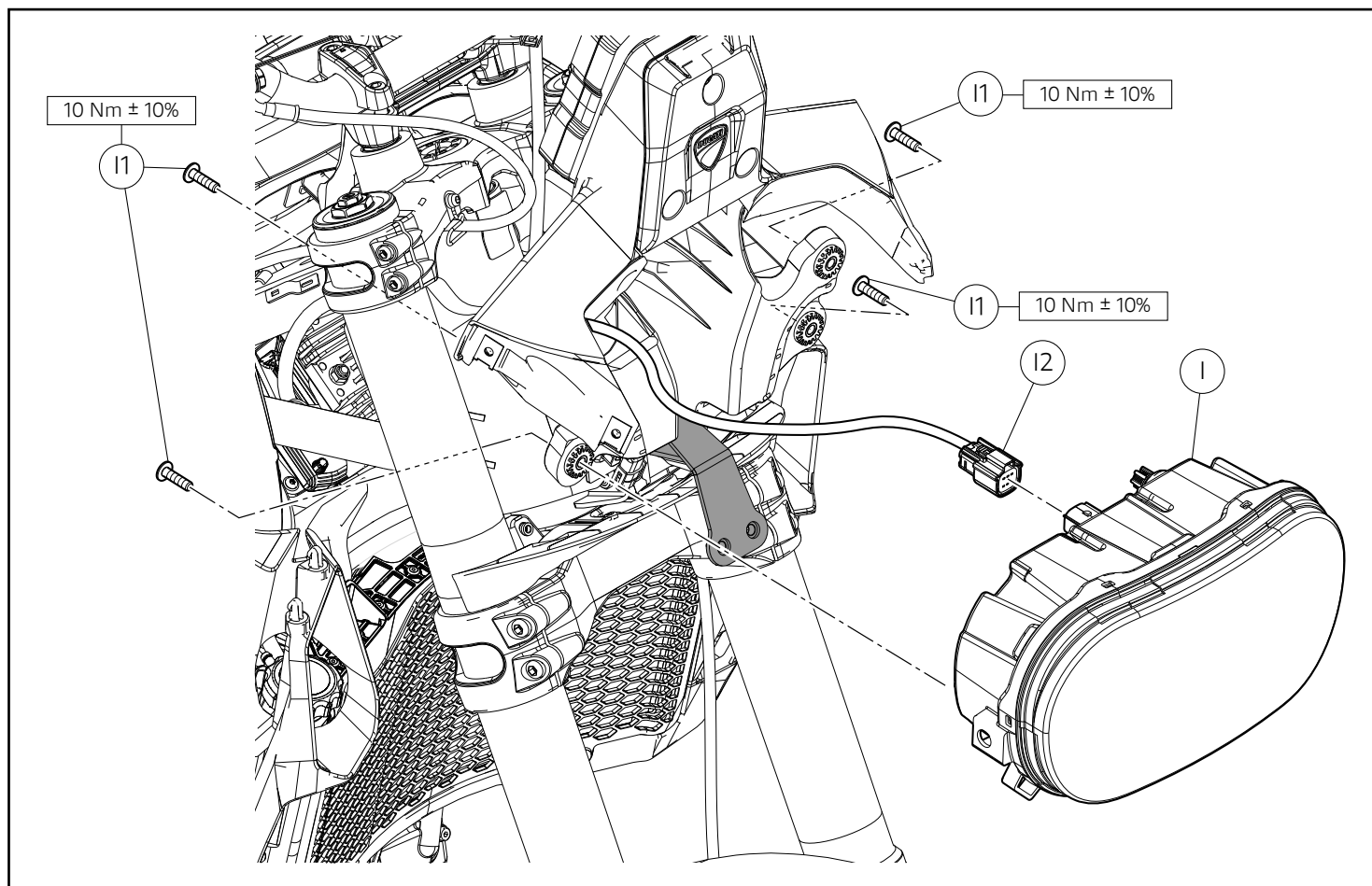

### Rimontaggio fanale anteriore

- Collegare il connettore (I2) alla presa sul fanale anteriore (I).
- Posizionare il fanale anteriore (I) nella sua posizione originale ed impuntare, sul lato posteriore le n.4 viti originali (I1).
- Serrare le n.4 viti (I1) alla coppia indicata.

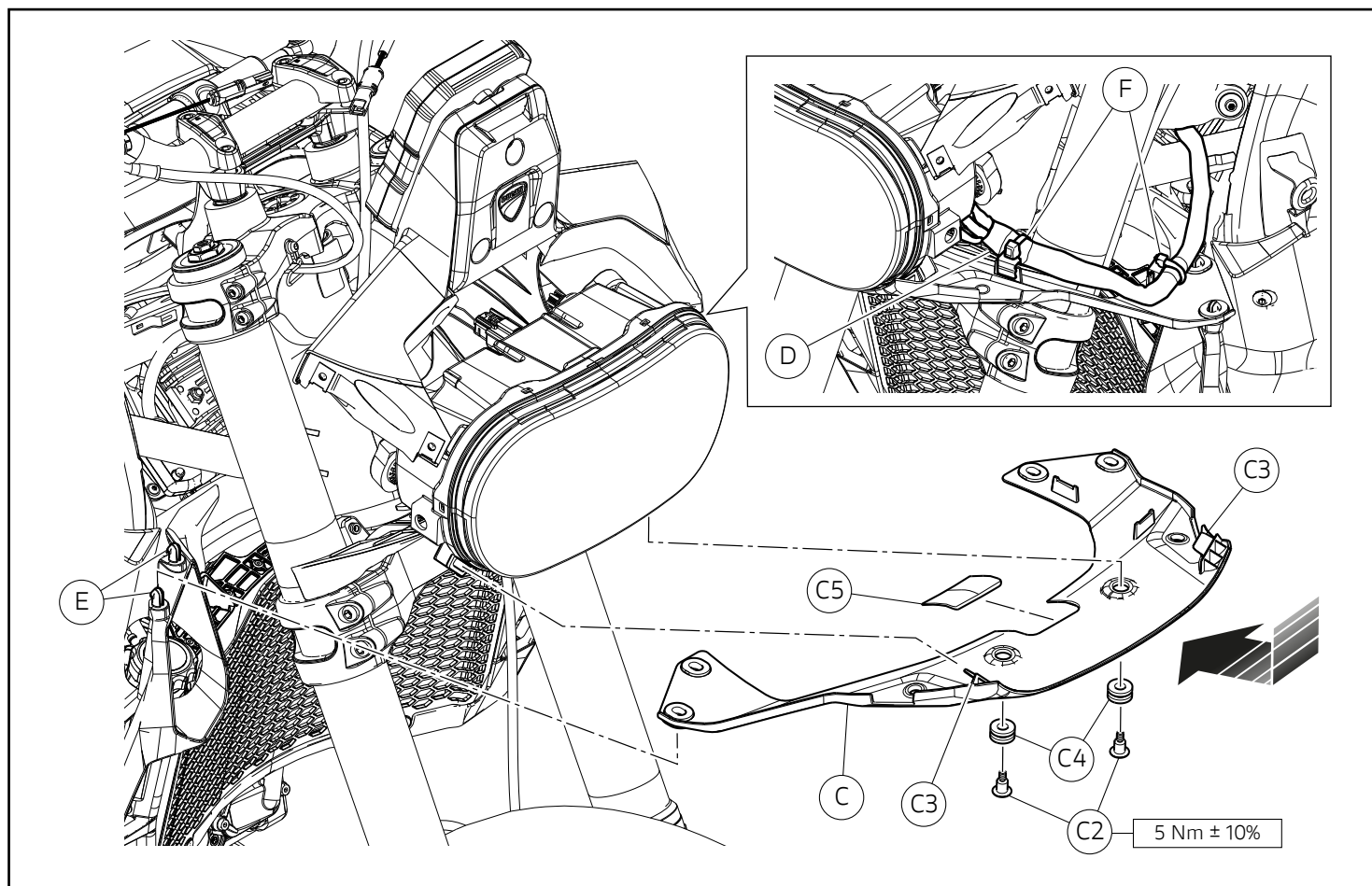

### Montaggio cover inferiore proiettore

- Utilizzando un apposito attrezzo rimuovere la porzione della cover inferiore proiettore (C5).
- Ripristinare i n.2 gommini (C4).
- Posizionare la cover inferiore proiettore (C) inserendo le due alette (C3) dalle n.2 sedi fanale anteriore (R) come mostrato in figura.
- Operando dai entrambi i lati del motoveicolo inserire la cover inferiore proiettore (C) nei n.4 perni (E).
- Impuntare le n.2 viti (C2).
- Serrare le n.2 viti (C2) alla coppia indicata.
- Ripristinare le n.2 fascette (F) per fissare il cablaggio (D) alla cover inferiore proiettore (C).



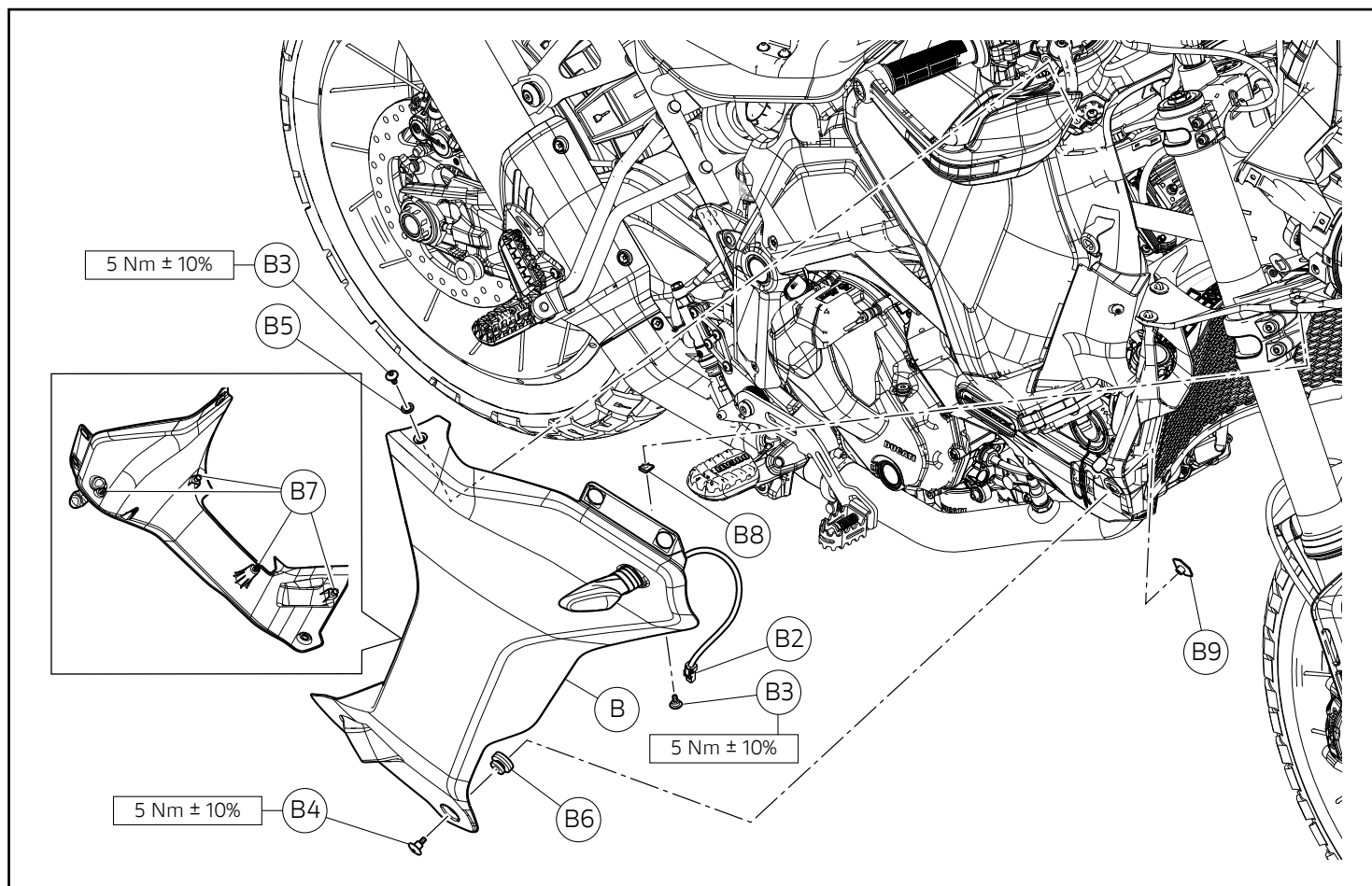

### Montaggio carene anteriori

- Ripristinare il gommino (B6).
- Ripristinare la clip (B8).
- Posizionare la carena anteriore destra (B) fissando i n.4 perni (B7) al motoveicolo. Impuntare la rosetta (B5) sulla vite (B3).
- Impuntare le n.2 viti (B3).
- Serrare le n.2 viti (B3) alla coppia indicata.
- Ripristinare la boccola filettata (B9).
- Impuntare la vite (B4).
- Tenendo bloccata la boccola filettata (B9) serrare la vite (B4) alla coppia indicata.

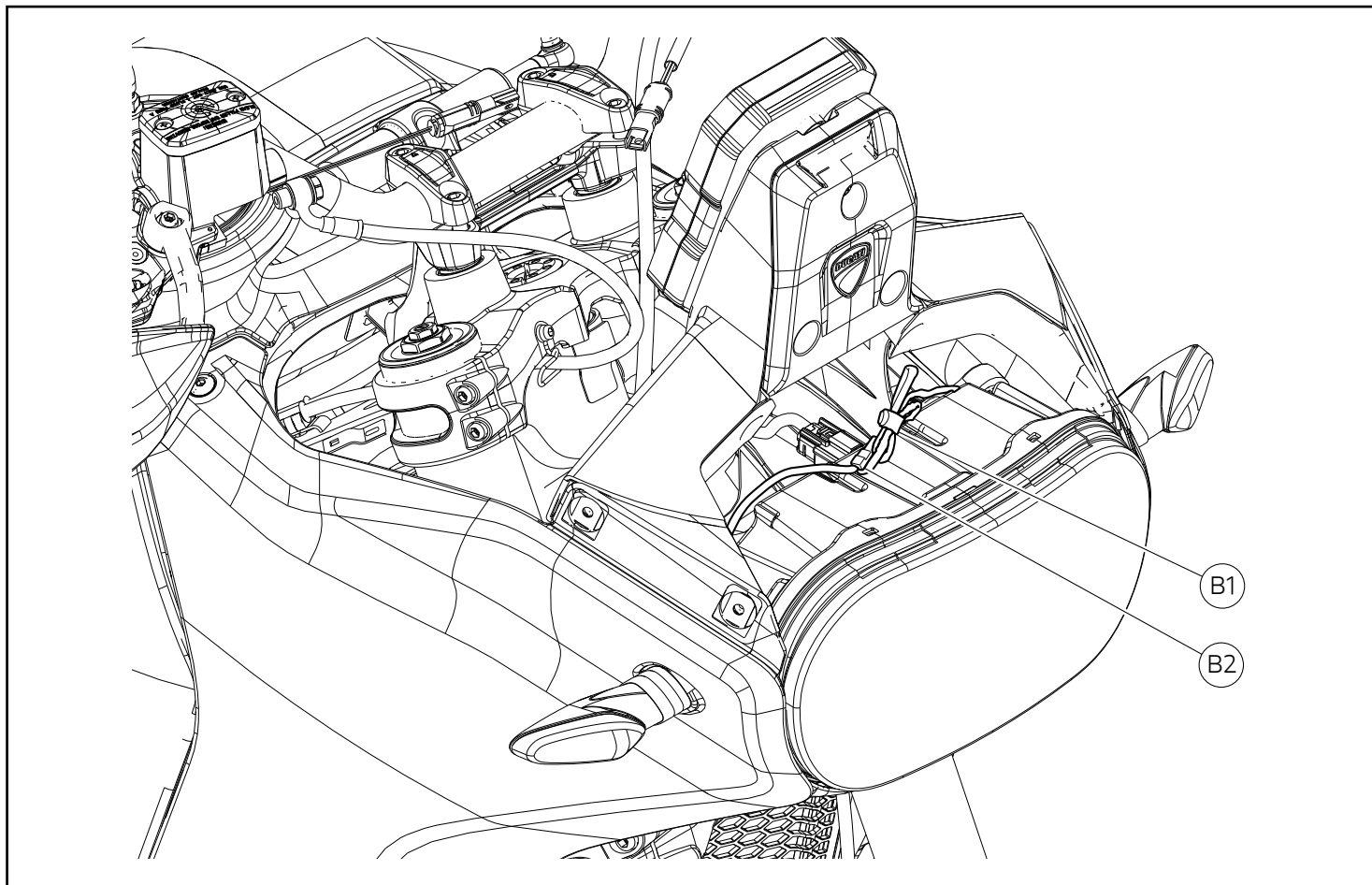

- Collegare il connettore indicatore di direzione anteriore destro (B2).
- Ripristinare la fascetta in gomma (B1).
- Ripetere l'intera operazione per la carena anteriore sinistra.

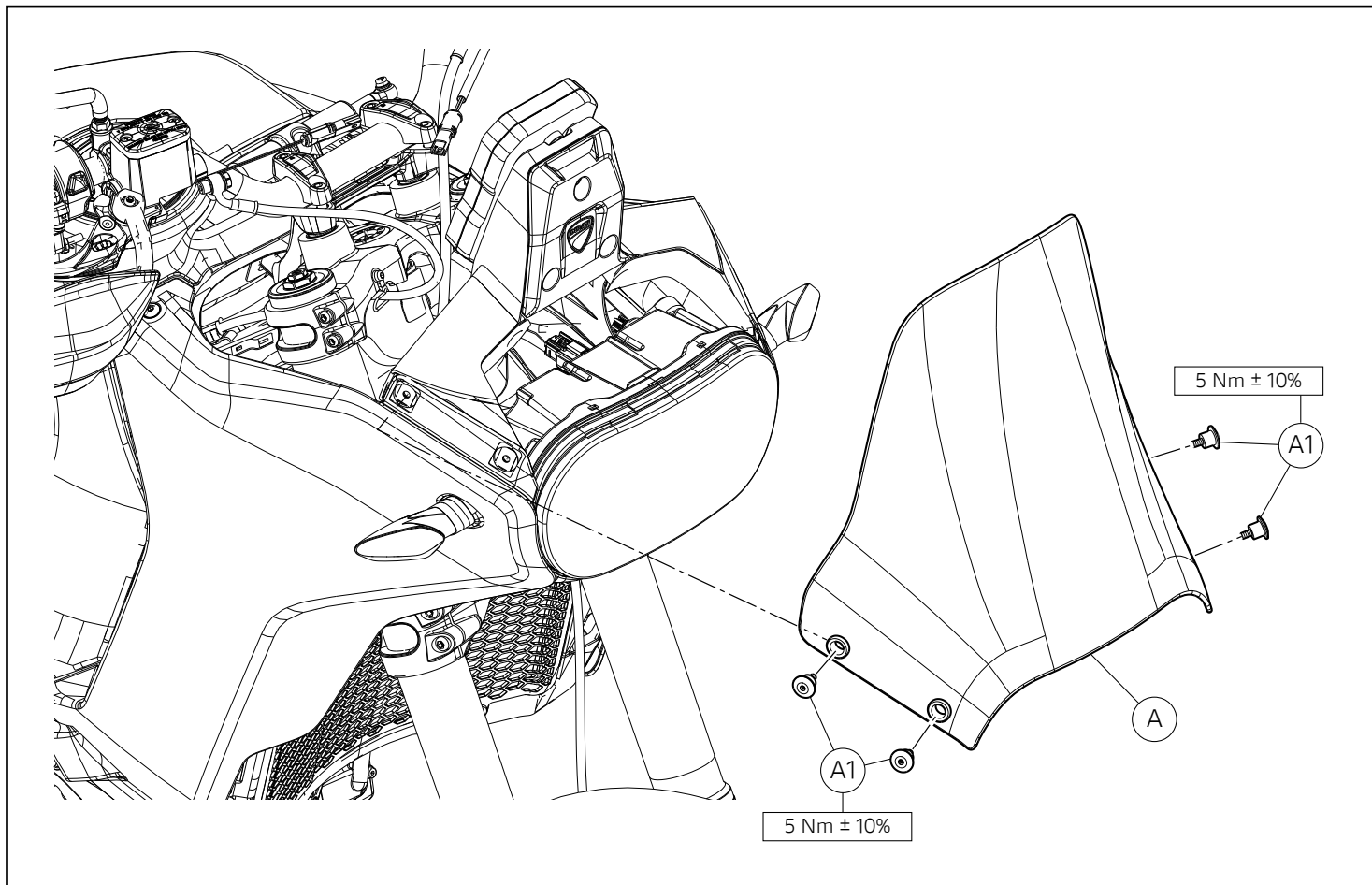

### Montaggio parabrezza

- Posizionare il parabrezza (A) completo dei n.4 gommini (A2).
- Impuntare le n.4 viti (A1) di fissaggio parabrezza (A).
- Serrare le n.4 viti (A1) alla coppia indicata.

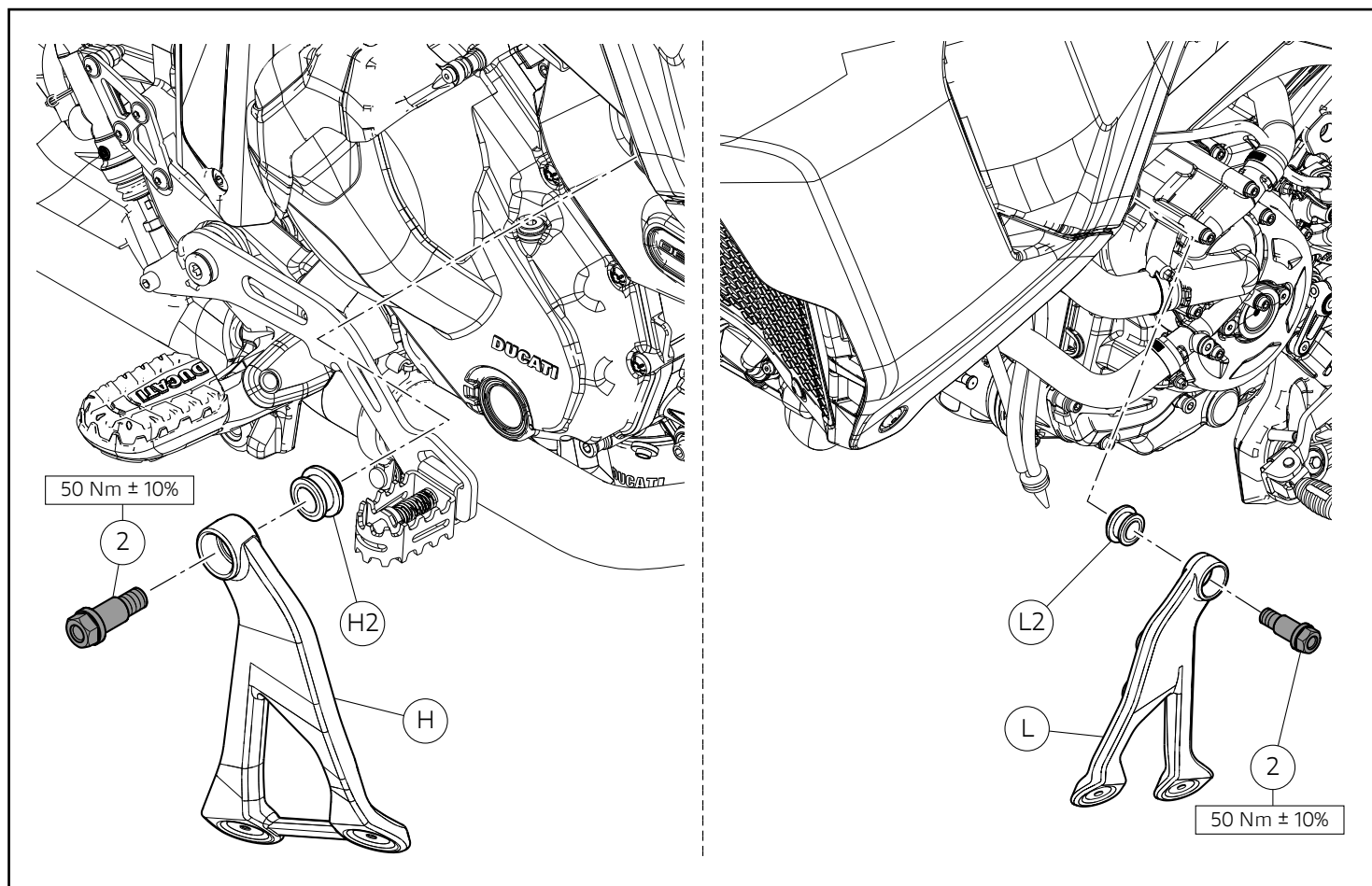

### Rimontaggio staffe paramotore

- Operando sul lato destro del motoveicolo, applicare GRASSO GADUS S2 V220 AD 2 sul filetto e nel sotto testa della vite (2).
- Applicare del silicone spray sulla vite (2) nella parte cilindrica non filettata.
- Impuntare il gommino antivibrante (H2).
- Posizionare la staffa di supporto destra (H).
- Impuntare la vite (2).
- Serrare la vite (2) alla coppia indicata.
- Operando sul lato sinistro del motoveicolo applicare GRASSO GADUS S2 V220 AD 2 sul filetto e nel sotto testa della vite (2).
- Applicare del silicone spray sulla vite (2) nella parte cilindrica non filettata.
- Impuntare il gommino antivibrante (L2).
- Posizionare la staffa di supporto destra (L).
- Impuntare la vite (2).
- Serrare la vite (2) alla coppia indicata.

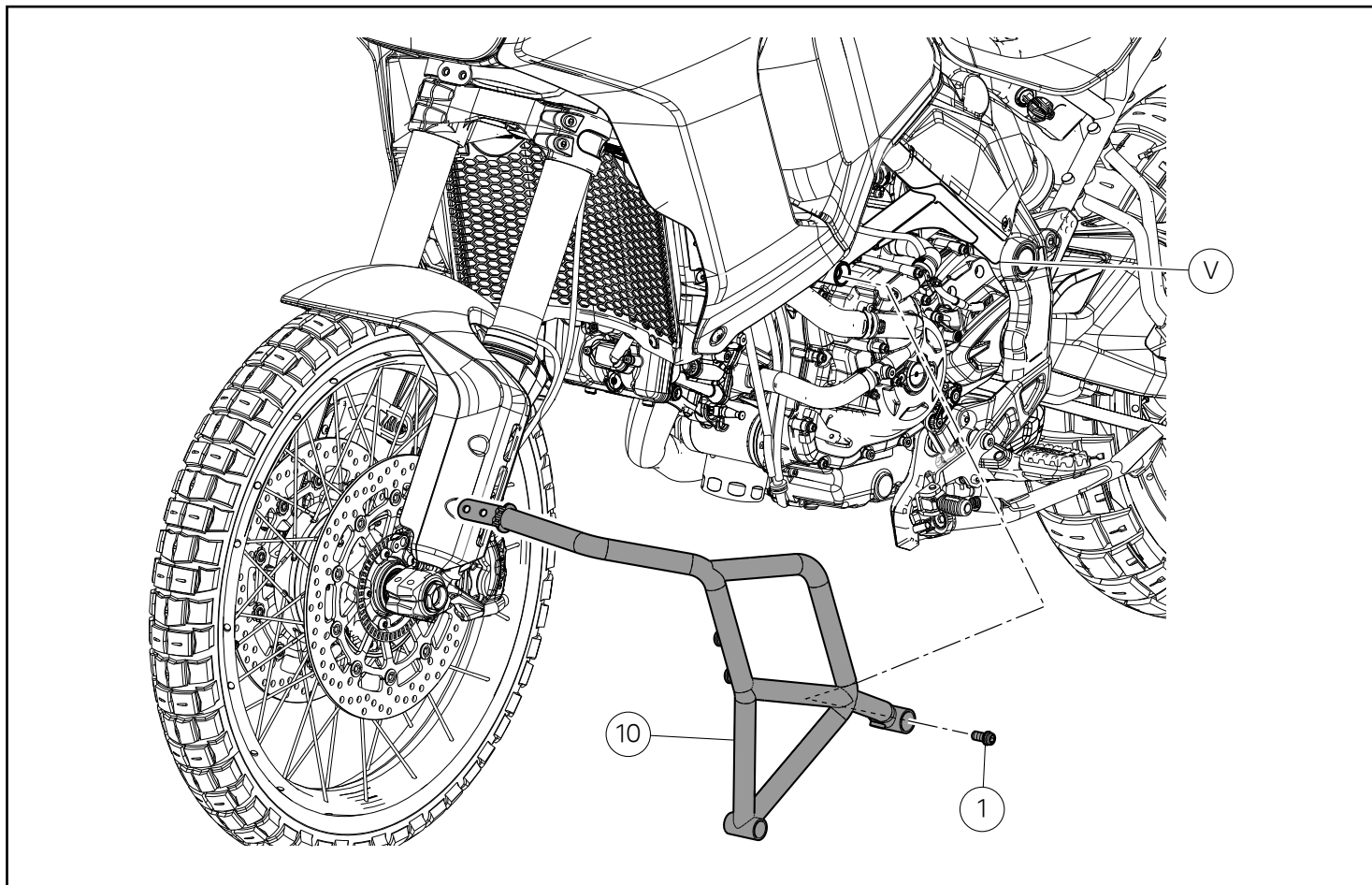

### Montaggio protezioni laterali

- Posizionare la protezione laterale sinistra (10) al telaio (V).
- Applicare grasso GADUS S2 V220 AD 2 sul filetto e nel sotto testa della vite posteriore (1).
- Impuntare, senza serrare, la vite (1) alla protezione laterale (10).

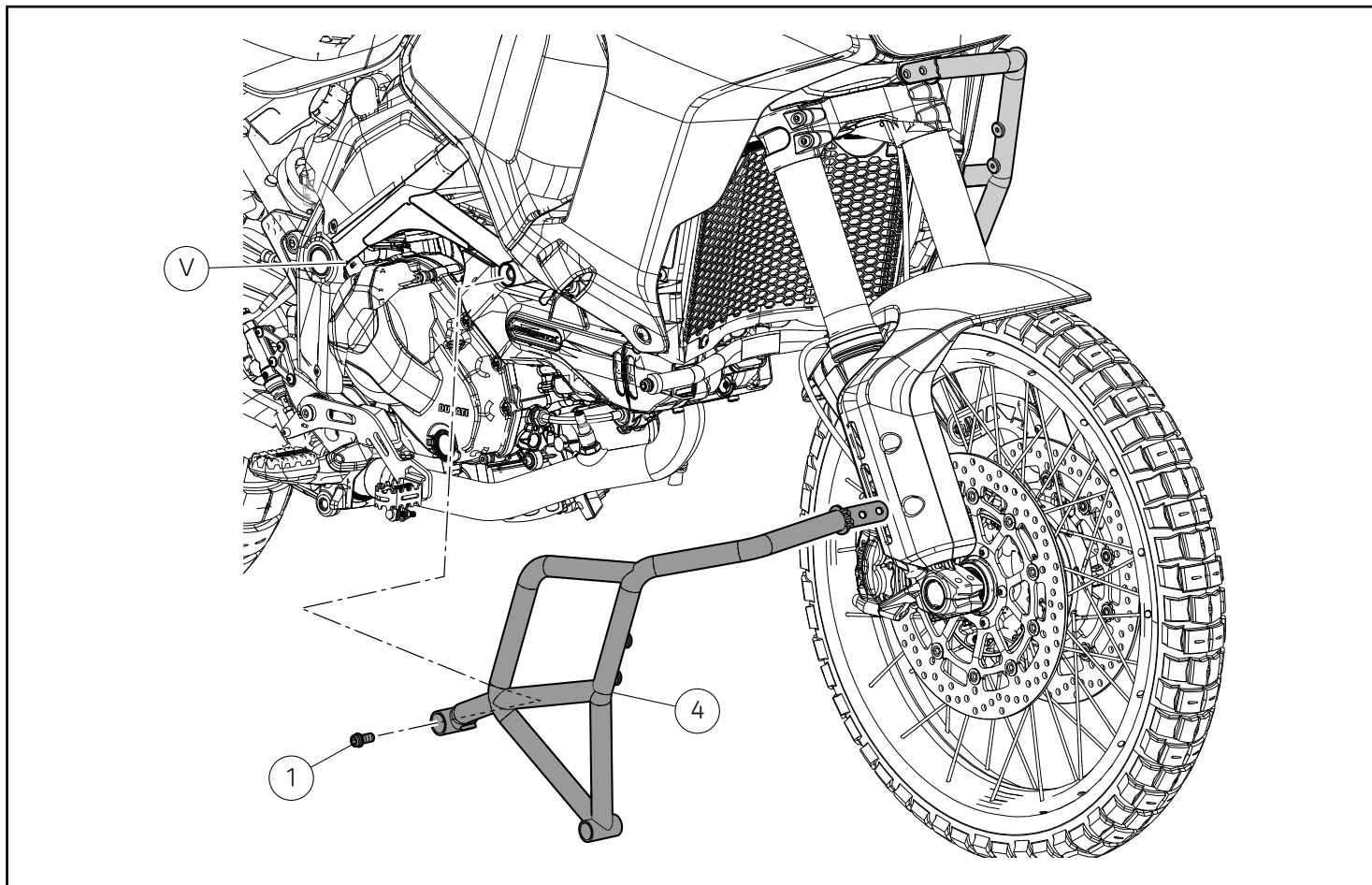

- Posizionare la protezione laterale destra (4) al telaio (V).
- Applicare grasso GADUS S2 V220 AD 2 sul filetto e nel sotto testa della vite posteriore (1).
- Impuntare, senza serrare, la vite (1) alla protezione laterale (4).

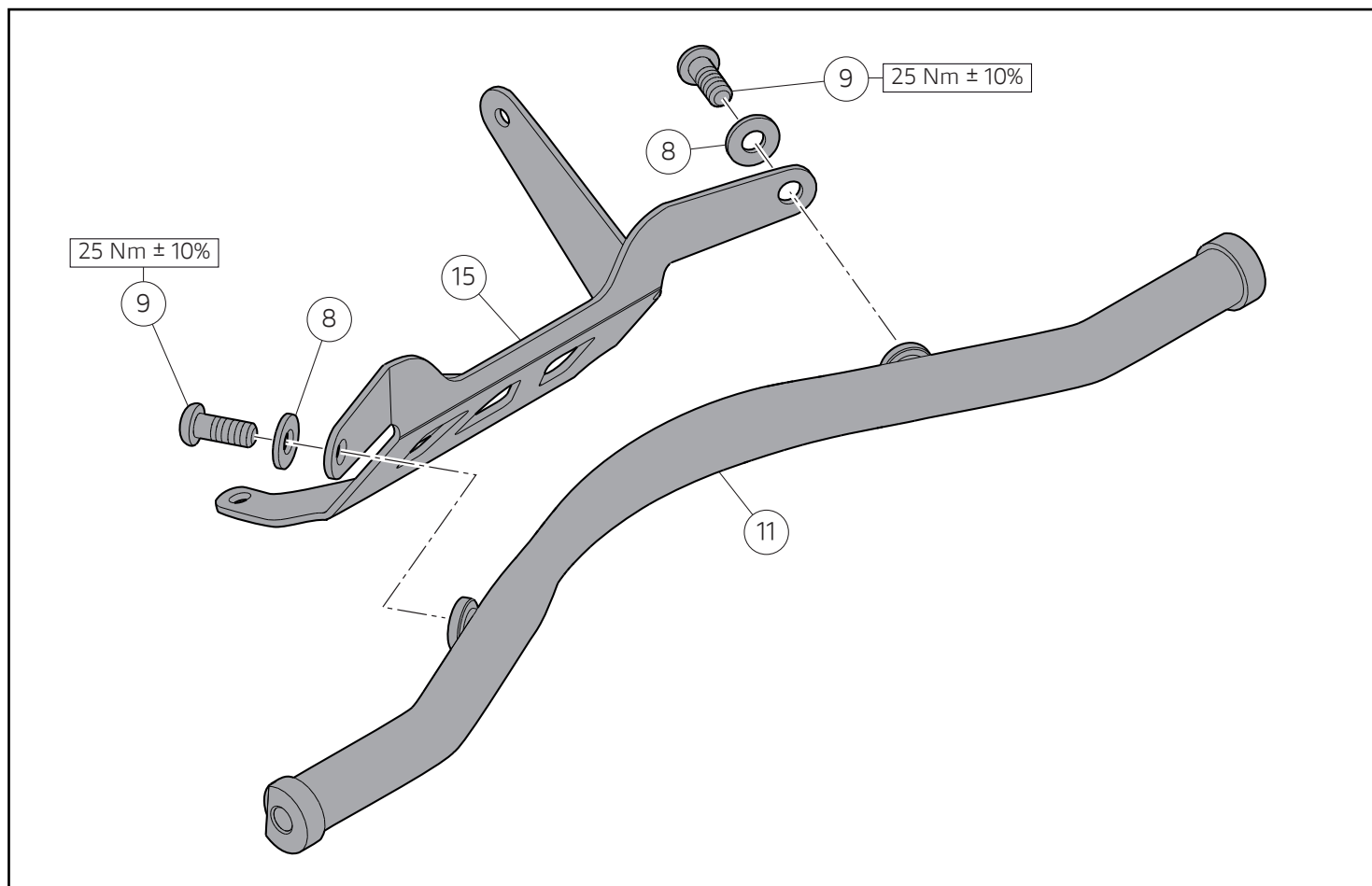

### Premontaggio traverso inferiore

- Posizionare la staffa inferiore (15) sul traverso inferiore (11).
- Inserire le n.2 rosette (8) nelle n.2 viti (9).
- Impuntare le n.2 viti (9).
- Serrare alla coppia indicata le n.2 viti (9).

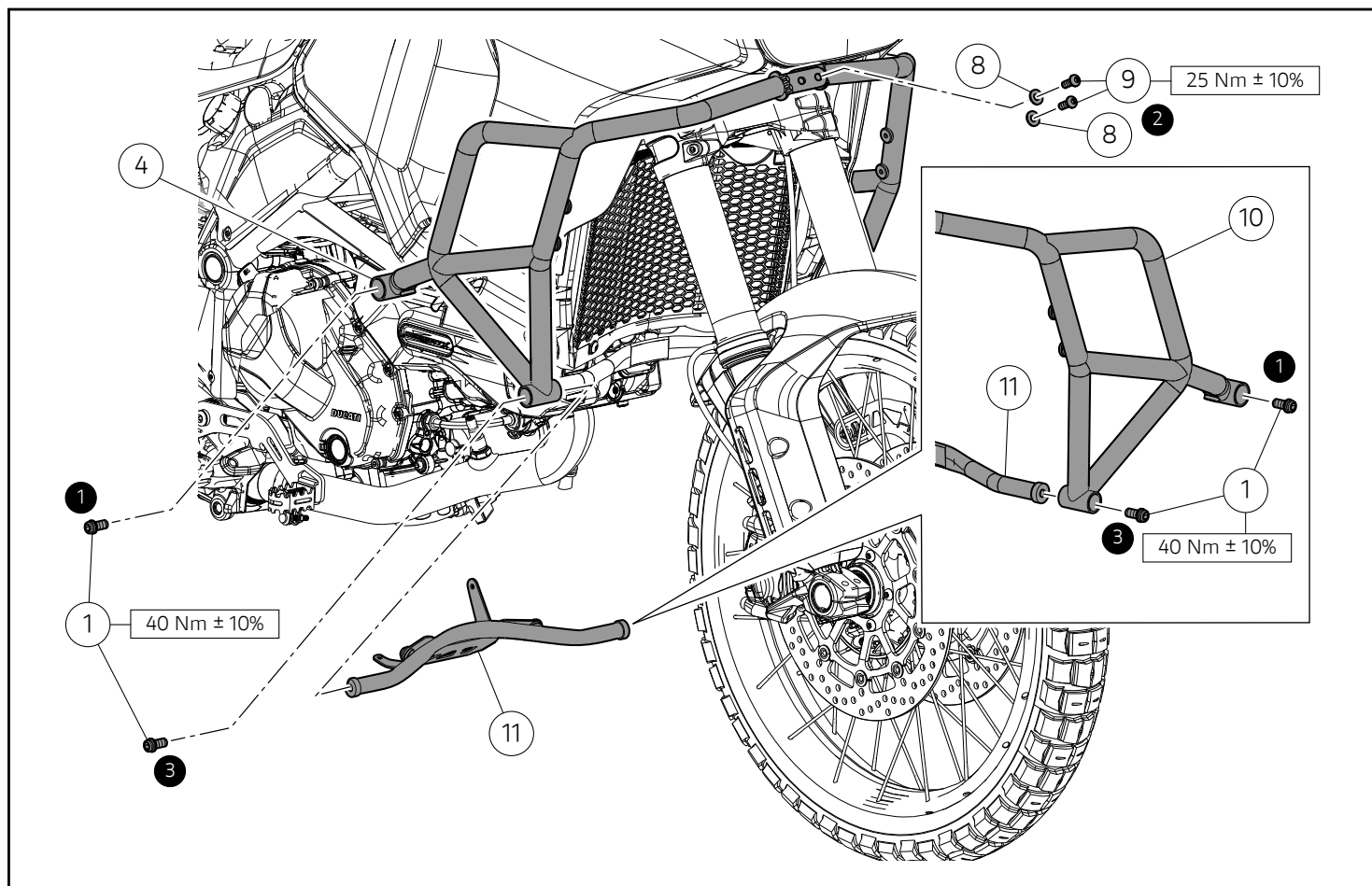

### Montaggio traverso inferiore

- Applicare grasso GADUS S2 V220 AD 2 sul filetto e nel sotto testa delle n.2 viti (9).
- Posizionare correttamente, come mostrato in figura, le protezioni laterali (4) e (10) facendo combaciare tra loro i fori di fissaggio.
- Impuntare le n.2 rosette (8) alle n.2 viti (9).
- Impuntare, senza serrare, le n.2 viti (9) alle protezioni laterali (4) e (10).
- Applicare grasso GADUS S2 V220 AD 2 sul filetto e nel sotto testa delle n.2 viti anteriori (1).
- Posizionare il traverso inferiore (11) tra le protezioni laterali (4) e (10).
- Impuntare, senza serrare, le n.2 viti anteriori (1) al traverso inferiore (11).
- Serrare le n.4 viti (1) e le n.2 viti (9) alla coppia indicata rispettando la sequenza mostrata in figura.



#### Note

La sequenza di serraggio è indicata dai riferimenti colorati in nero.



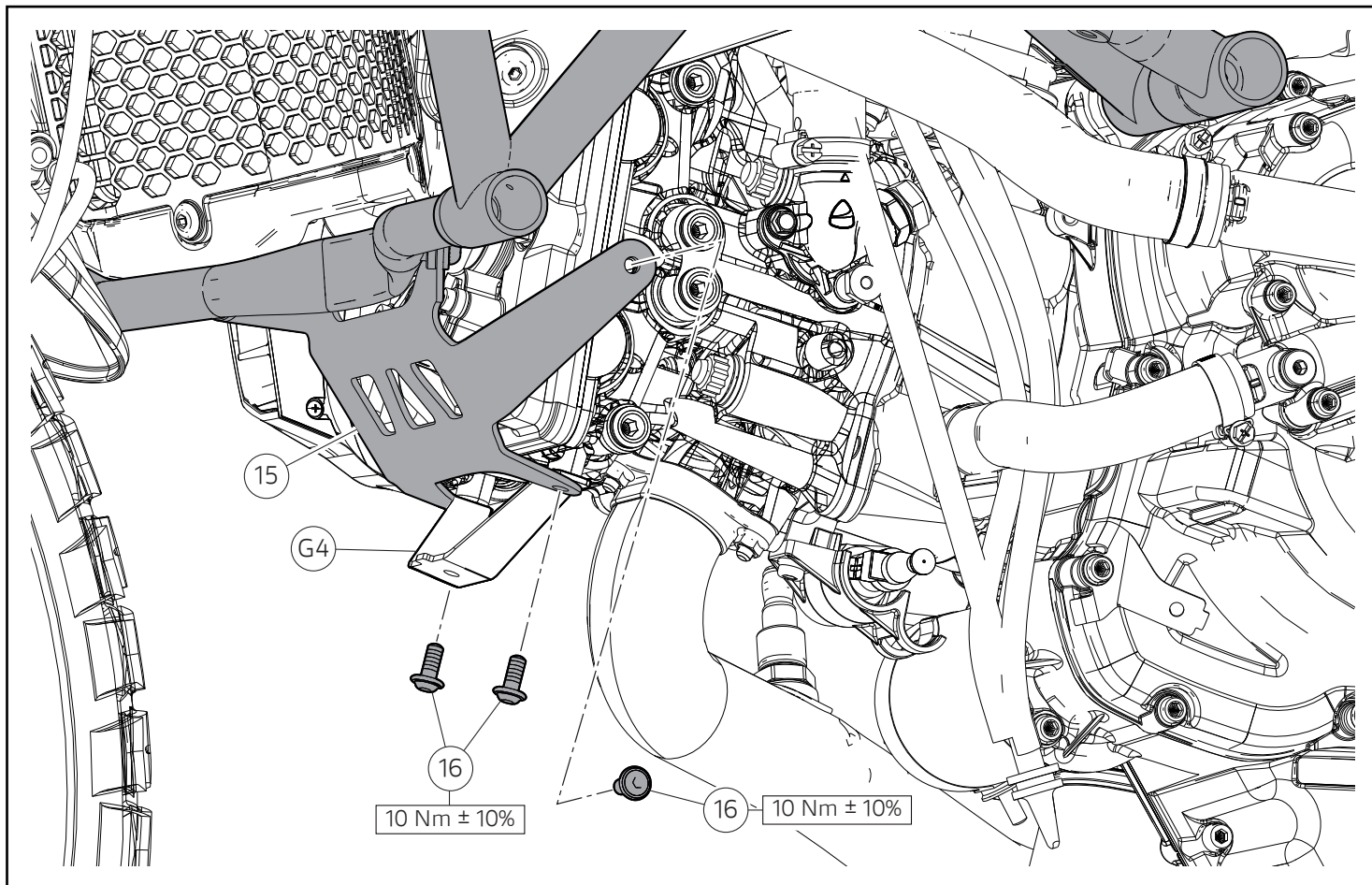

- Posizionare la staffa (G4) sotto la staffa (15).
- Impuntare le n.3 viti (16).
- Serrare alla coppia indicata le n.3 viti (16).

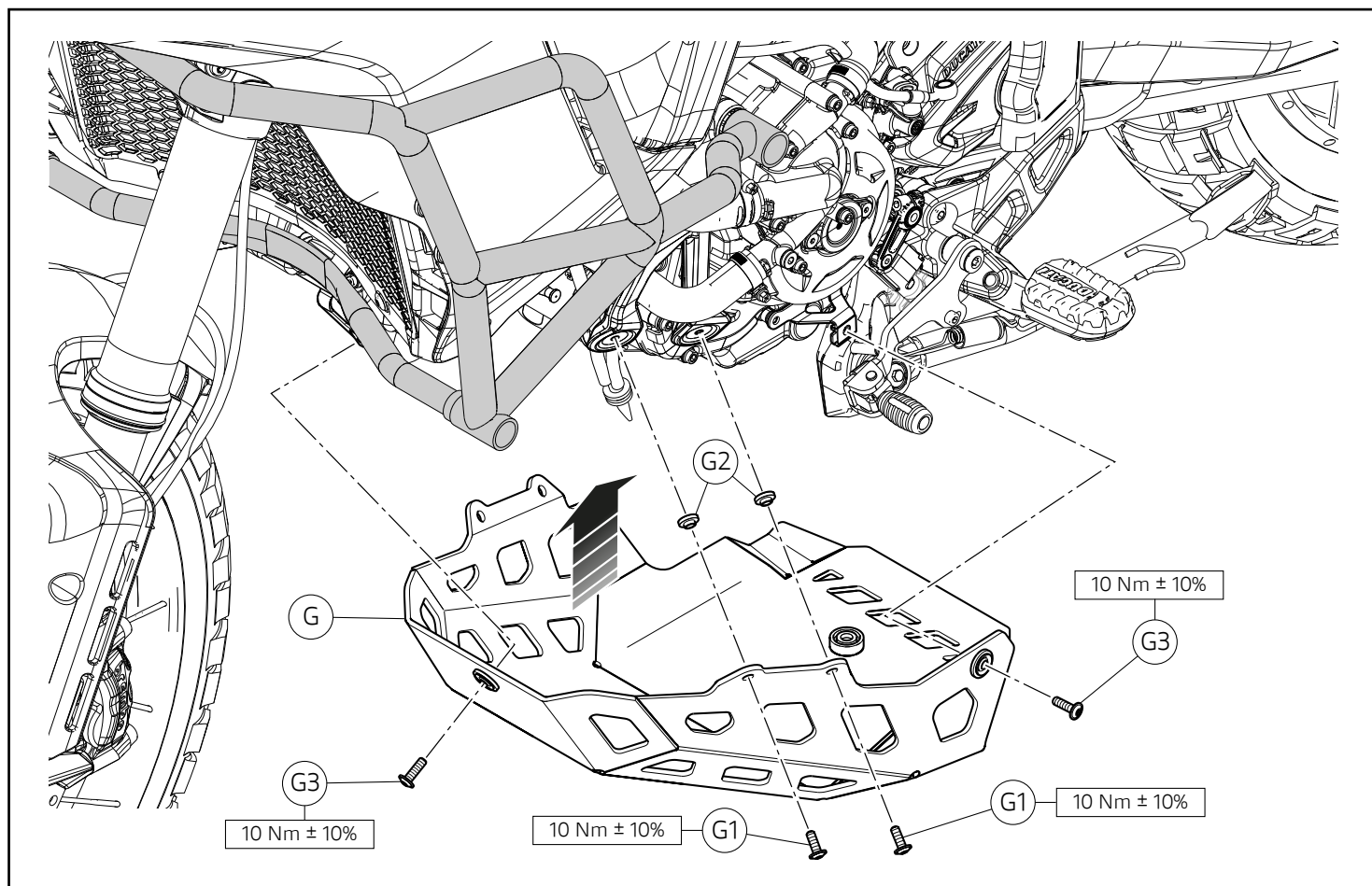

### Rimontaggio paramotore

- Posizionare il paramotore (G) nella sua posizione originale.
- Impuntare le n.2 viti (G1) complete di distanziali con collare (G2).
- Stringere, ma non serrare le n.2 viti (G1).
- Ripetere l'operazione dal lato destro del motoveicolo.
- Applicare LOCTITE 243 sul filetto delle n.2 viti (G3).
- Impuntare le n.2 viti (G3).
- Serrare le n.2 viti (G3) alla coppia indicata.
- Serrare le n.4 viti (G1) alla coppia indicata.

# レース専用部品 ご注文書

## ご注文商品

1	P/N	商品名
2	P/N	商品名
3	P/N	商品名
4	P/N	商品名
5	P/N	商品名

## お客様ご記入欄

私は上記レース専用部品を下記車両に装着し、サーキット走行のみに利用し、一般公道には利用しません。

車台番号 ZDM	モデル名
お客様署名	ご注文日

## ドウカティ正規ネットワーク店記入欄

お客様に上記レース専用部品を販売し、レース専用部品のご利用方法を説明いたしました。

販売店署名	販売日	年	月	日
-------	-----	---	---	---

販売店様へお願い

- 上記ご記入の上、弊社アフターセールス部までFAXしてください。FAX : 03 - 6692 - 1317
- 取り付け車両 1台に 1枚でご使用ください。

Paramotore in tubi d'acciaio / Engine guard in steel tubes / Pare-moteur réalisé en tubes d'acier / Motorschutz aus Stahlrohren /  
Protetor de motor em tubos de aço / 钢管式发动机护罩 / Protector motor de tubos de acero / スチールパイプ製エンジンガード -  
96781851BA - 96781851BB

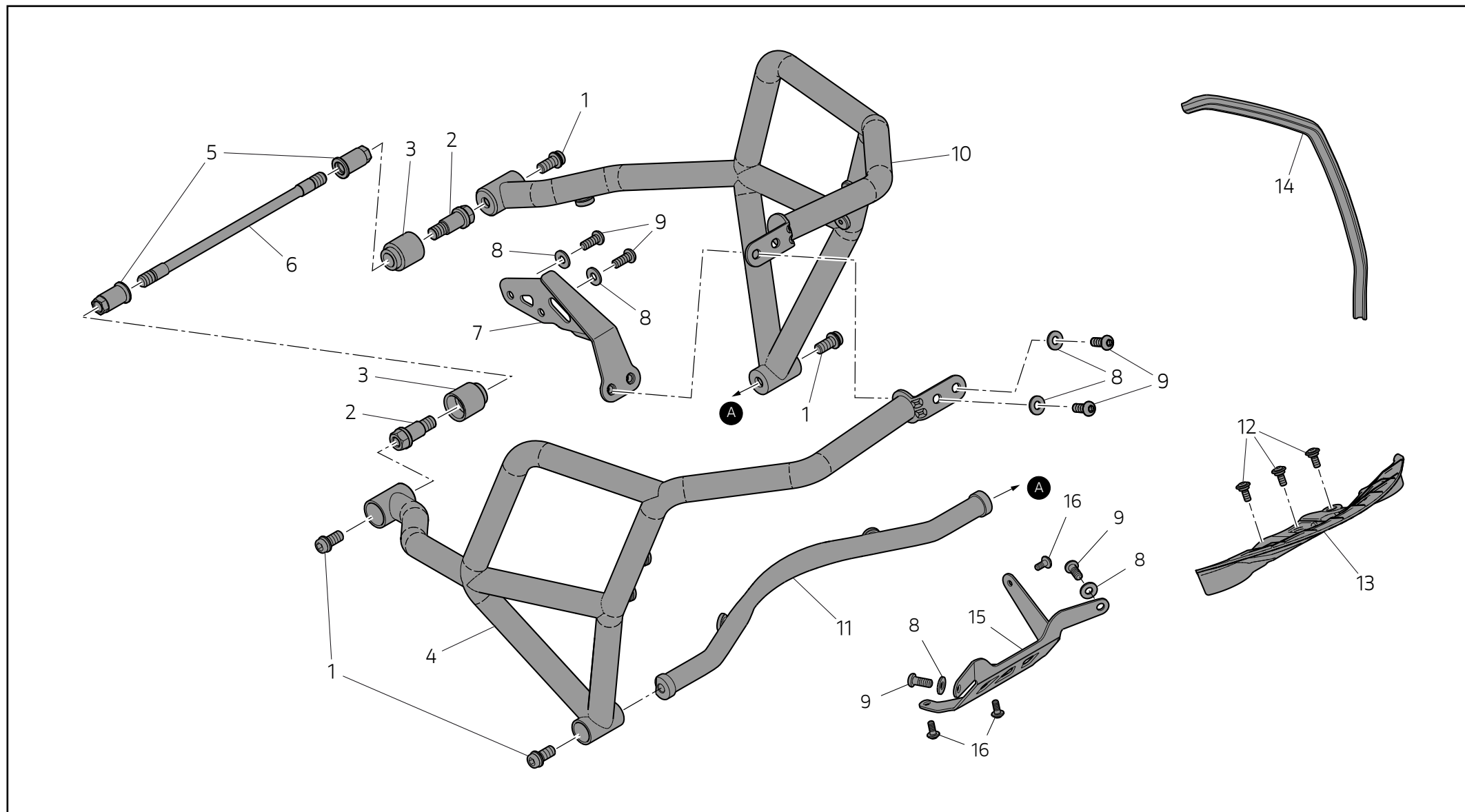

Pos.	Cod.	Denominazione	Name	Dénomination	Bezeichnung	Denominação	名称	Denominación	名称	Q.ty
1	77157523B	Vite TCEIF M10x20	Flanged hex socket cap head screw M10x20	Vis à tête cylindrique à six pans creux bridée M10x20	Zylinderschraube mit Innensechskant und Flansch M10x20	Parafuso de cabeça cilíndrica flangeada com sextavado interno M10x20	圆柱头内六角法兰螺钉 M10x20	Tornillo de cabeza cilíndrica con hexágono interior con brida M10x20	フランジ付き六角穴付きソケットヘッドスクリュー M10x20	4
2	97611641AA	Vite speciale M/F M12 M10	M/F M12 M10 special screw	Vis spéciale M/F M12 M10	Spezialschraube M/W M12/ M10	Parafuso especial M/F M12 M10	专用螺钉 M/F M12 M10	Tornillo especial M/H M12 M10	専用スクリュー M/F M12 M10	2
3	97611651A	Gommino	Rubber block	Plot caoutchouc	Gummielent	Borracha	密封圈	Aro de goma	ラバー	2
4	96711921AA	Protezione laterale destra argento	RH guard - silver	Protection latérale droite argent	Rechter Seitenschutz, silber	Proteção lateral direita prateada	右侧保护罩 (银色)	Protección lateral derecha plata	右サイドプロテクション シルバー	1
4	96711921AB	Protezione laterale destra nera	RH guard - black	Protection latérale droite noire	Rechter Seitenschutz, schwarz	Proteção lateral direita preta	右侧保护罩 (黑色)	Protección lateral derecha negra	右サイドプロテクション ブラック	1
5	75011851AA	Dado speciale	Special nut	Écrou spécial	Spezialmutter	Porca especial	专用螺母	Tuerca especial	専用ナット	2
6	7791A161AA	Vite telaio motore	Engine frame screw	Vis cadre moteur	Schraube Rahmen-Motor	Parafuso para chassi motor	发动机架螺钉	Tornillo bastidor motor	フレームエンジンスクリュー	1
7	96711951AA	Staffa anteriore argento	Front bracket - silver	Bride avant argent	Vorderer Bügel, silber	Braçadeira dianteira prateada	前托架 (银色)	Sostén delantero plata	フロントブラケット シルバー	1
7	96711951AB	Staffa anteriore nera	Front bracket - black	Bride avant noire	Vorderer Bügel, schwarz	Braçadeira dianteira preta	前托架 (黑色)	Sostén delantero negro	フロントブラケット ブラック	1
8	85212031A	Rosetta 8,2x18x2	Washer 8.2x18x2	Rondelle 8,2x18x2	Unterlegscheibe 8,2x18x2	Arruela 8,2x18x2	垫圈 8.2x18x2	Arandela 8,2x18x2	ワッシャー 8.2x18x2	6
9	72010513C	Vite TBT1 M8x20	Countersunk Torx screw M8x20	Vis à tête bombée Torx creux M8x20	Linsenkopfschraube mit Innensechsrund/Torx M8x20	Parafuso Torx interno de cabeça abaulada M8x20	六角盘头内六角螺钉 M8x20	Tornillo de cabeza redonda con Torx encastrado M8x20	ボタンヘッドトルクススクリュー M8x20	6

Paramotore in tubi d'acciaio / Engine guard in steel tubes / Pare-moteur réalisé en tubes d'acier / Motorschutz aus Stahlrohren /  
Protetor de motor em tubos de aço / 钢管式发动机护罩 / Protector motor de tubos de acero / スチールパイプ製エンジンガード -  
96781851BA - 96781851BB

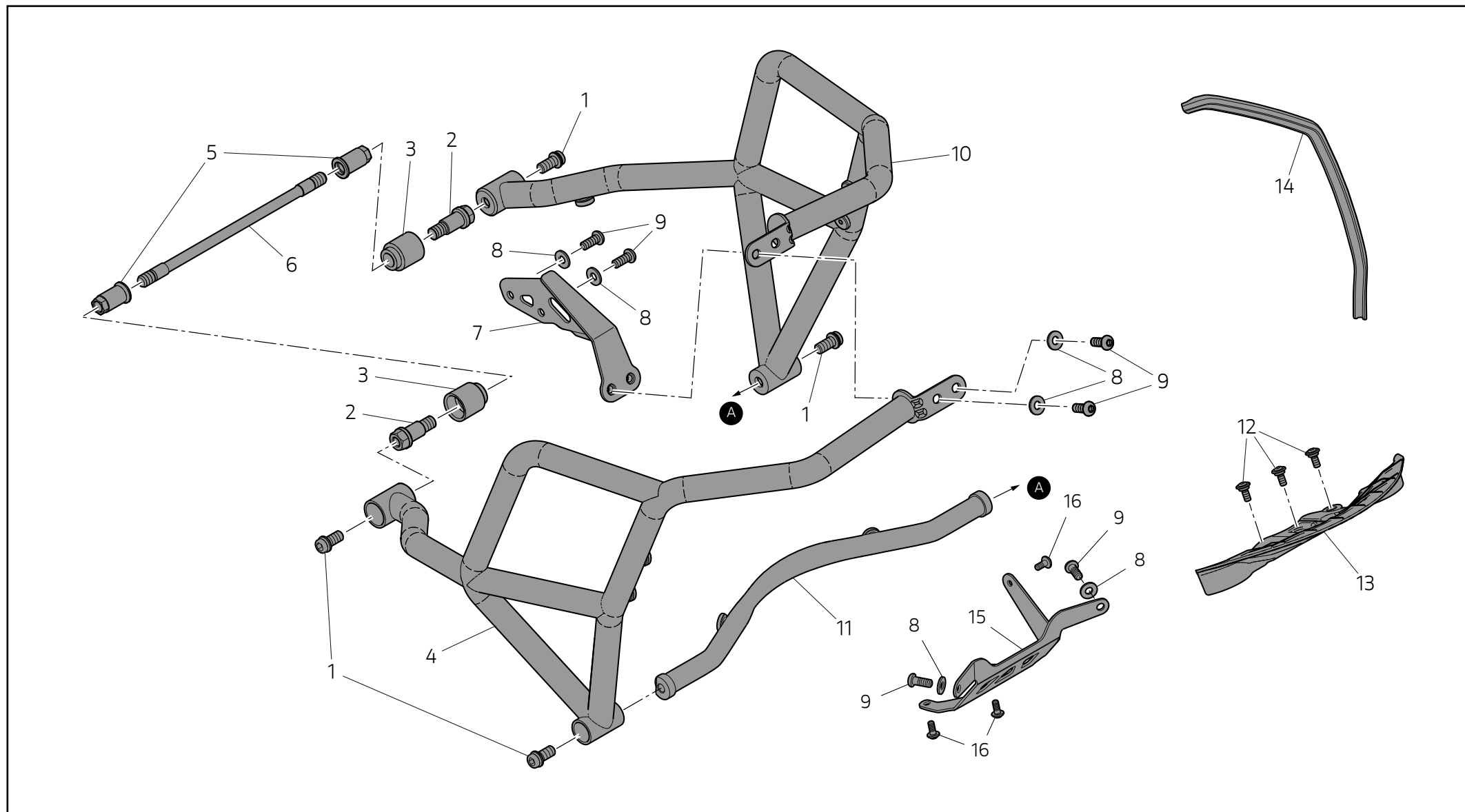

Pos.	Cod.	Denominazione	Name	Dénomination	Bezeichnung	Denominação	名称	Denominación	名称	Q.ty
10	96711931AA	Protezione laterale sinistra argento	LH guard - silver	Protection latérale gauche argent	Linker Seitenschutz, silber	Proteção lateral esquerda prateada	左侧保护罩 (银色)	Protección lateral izquierda plata	左サイドプロテクション シルバー	1
10	96711931AB	Protezione laterale sinistra nera	LH guard - black	Protection latérale gauche noire	Linker Seitenschutz, schwarz	Proteção lateral esquerda preta	左侧保护罩 (黑色)	Protección lateral izquierda negra	左サイドプロテクション ブラック	1
11	96711941BA	Traverso inferiore argento	Lower cross member - silver	Traverse inférieure argent	Untere Querstrebe, silber	Barra inferior prateada	下横梁 (银色)	Travesaño inferior plata	ロアクロスバー シルバー	1
11	96711941BB	Traverso inferiore nero	Lower cross member - black	Traverse inférieure noire	Untere Querstrebe, schwarz	Barra inferior preta	下横梁 (黑色)	Travesaño inferior negro	ロアクロスバー ブラック	1
12	77211221B	Vite speciale TCEI M6x12	Special hex socket cap head screw M6x12	Vis à tête cylindrique à six pans creux M6x12	Spezial-Zylinderschraube mit Innensechskant M6x12	Parafuso especial de cabeça cilíndrica com sextavado interno M6x12	专用螺钉 TCEI M6x12	Tornillo especial de cabeza cilíndrica con hexágono empotrado M6x12	凹型六角穴付きソケットヘッド専用スクリーナー M6x12	3
13	97111571A	Paraspruzzi base di sterzo	Bottom yoke splash guard	Bavette garde-boue té inférieur	Spritzschutz für untere Gabelbrücke	Protetor de respingo de mesa de direção	转向底座防溅板	Guardabarros tija de dirección	ボトムヨークスプラッシュガード	1
14	-	Guaina in gomma	Rubber sheath	Gaine en caoutchouc	Gummiummantelung	Bainha de borracha	橡胶套	Funda de goma	ラバーシース	1
15	96712431AA	Staffa inferiore argento	Lower bracket - silver	Bride inférieure argent	Unterer Bügel, silber	Braçadeira inferior prateada	下托架 (银色)	Sostén inferior plata	ロアブラケット シルバー	1
15	96712431AB	Staffa inferiore nera	Lower bracket - black	Bride inférieure noire	Unterer Bügel, schwarz	Braçadeira inferior preta	下托架 (黑色)	Sostén inferior negro	ロアブラケット ブラック	1
16	77214031A	Vite TBEI M6x14	Hex socket button head screw M6x14	Vis à tête bombée à six pans creux M6x14	Linsenkopfschraube mit Innensechskant M6x14	Parafuso de cabeça abaulada com sextavado interno M6x14	盘头内六角螺钉 M6x14	Tornillo de cabeza redonda con hexágono interior M6x14	六角穴付きソケットヘッドスクリーナー M6x14	3